

Dell Precision™ R5400

Kratki referenčni in namestitveni priročnik

Ta priročnik vsebuje pregled značilnosti, tehnične podatke in navodila za hitro namestitev, uporabo programske opreme in odpravljanje težav z računalnikom. Za več informacij o operacijskem sistemu, napravah in drugih tehnologijah si oglejte *Tehnološka navodila Dell*, ki so na voljo na spletnem mestu **support.dell.com.**

Model WMTE01

Opombe, obvestila in opozorila



OPOMBA: OPOMBA označuje pomembne informacije, ki vam pomagajo bolje izkoristiti računalnik.



OBVESTILO: OBVESTILA označujejo možnost poškodb strojne opreme ali izgubo podatkov in svetujejo, kako se izogniti težavi.



PREVIDNO: OPOZORILA označujejo možnost poškodb lastnine, telesnih poškodb ali smrti.

Če ste kupili računalnik Dell™ n Series, lahko vse sklice na operacijske sisteme Microsoft® Windows® v tem dokumentu prezrete.

Informacije v tem dokumentu se lahko spremenijo brez predhodnega obvestila.

© 2008 Dell Inc. Vse pravice pridržane.

Vsakršno reproduciranje brez pisnega dovoljenja družbe Dell Inc. je strogo prepovedano.

Blagovne znamke, uporabljene v tem besedilu: *Dell*, *Dell Precision*, *DellConnect*, *Dell MediaDirect* in logotip *DELL* so blagovne znamke družbe Dell Inc.; *Intel* in *Xeon* sta registrirani blagovni znamki družbe Intel Corporation v ZDA in drugih državah; *Bluetooth* je registrirana blagovna znamka družbe Bluetooth SIG, INC. (družba Dell jo uporablja pod licenco); *Microsoft*, *Windows*, *Windows Vista* in logotip gumba Start *Windows Vista* so blagovne znamke ali registrirane blagovne znamke družbe Microsoft Corporation v ZDA in/ali drugih državah.

V tem dokumentu se lahko uporabljajo tudi druge blagovne znamke in trgovska imena, ki se nanašajo na pravne ali fizične oseba, katerih last so blagovne znamke ali imena, oziroma na njihove izdelke. Dell Inc. se odreka vsem lastniškim interesom do blagovnih znamk in trgovskih imen, ki niso njegova last.

Ta izdelek vsebuje tehnologijo za zaščito avtorskih pravic, ki je v ZDA zaščiten z določenimi patenti in drugimi pravicami o intelektualni lastnini v lasti družbe Macrovision Corporation in drugih lastnikov pravic. Uporabo te tehnologije za zaščito avtorskih pravic mora odobriti družba Macrovision Corporation. Namenjena je samo za domačo ali omejeno uporabo, razen če je drugačna uporaba odobrena s strani družbe Macrovision Corporation. Obratni inženiring ali razstavljanje je prepovedano.

Model WMTE01

Junij 2008

P/N R180F

Razl. A00

Kazalo

1	O vašem računalniku	7
	Pogled od spredaj	7
	Pogled od zadaj	7
	Priključki na hrbtni plošči	8
2	Namestitev računalnika	9
	Hitra namestitev	9
	Vzpostavitev povezave z internetom	13
	Nastavitev internetne povezave	13
	Prenos podatkov v nov računalnik	15
	Microsoft Windows Vista	15
	Microsoft Windows XP	15
3	Tehnični podatki	21

4	Odpravljanje težav	31
	Orodja za odpravljanje težav	31
	Lučka napajanja	31
	Kode piskov	32
	Sporočila o napakah	34
	Sistemska sporočila	41
	Odpravljanje težav s programsko in strojno opremo	42
	Diagnostika Dell	43
	Nasveti za odpravljanje težav	49
	Težave z napajanjem	49
	Težave s pomnilnikom	50
	Prenehanje odzivanja in težave s programsko opremo	51
	Storitev Dell Technical Update	53
	Pripomoček Dell Support Utility	54
5	Ponovna namestitvev programske opreme	55
	Gonilniki	55
	Kako najti gonilnike	55
	Ponovno nameščanje gonilnikov in pripomočkov	56
	Obnovitev operacijskega sistema	60
	Uporaba programa Microsoft Windows System Restore	60
	Uporaba programov Dell Factory Image Restore in Dell PC Restore	62
	Uporaba medija z operacijskim sistemom	65

6	Iskanje informacij	67
7	Kako do pomoči	69
	Pridobivanje pomoči	69
	Tehnična podpora in storitve za kupce	70
	DellConnect™	70
	Spletne storitve	70
	Storitev AutoTech.	71
	Storitev samodejnega obveščanja o stanju naročila	71
	Težave z vašim naročilom	72
	Informacije o izdelku	72
	Vrnitev izdelkov za garancijsko popravilo ali zamenjavo	72
	Pred klicem	73
	Vzpostavljanje stika z družbo Dell	75
	Indeks	77

O vašem računalniku

Pogled od spredaj

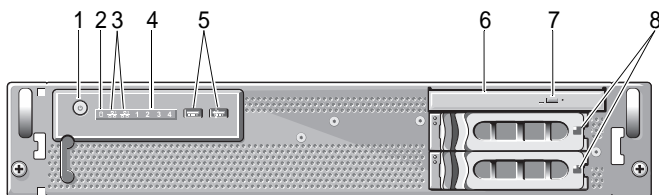

- | | | | |
|---|------------------------------------|---|--------------------------|
| 1 | gumb napajanja, lučka napajanja | 2 | lučka dejavnosti pogona |
| 3 | lučki dejavnosti omrežja (2) | 4 | diagnostične lučke (4) |
| 5 | priključka USB 2.0 (2) | 6 | optični pogon |
| 7 | gumb za odpiranje optičnega pogona | 8 | ležišča za trdi disk (2) |

Pogled od zadaj

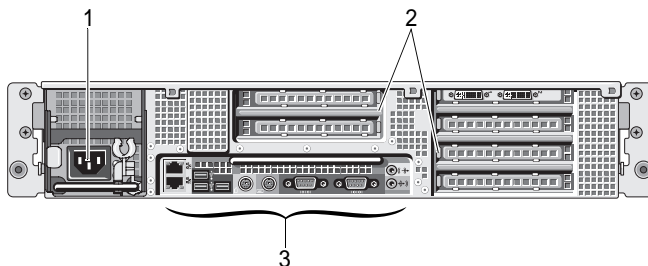

- | | | | |
|---|-----------------------------|---|------------------------------|
| 1 | prikluček za napajanje | 2 | reži za razširitveni kartici |
| 3 | priključki na hrbtni plošči | | |

Priključki na hrbtni plošči

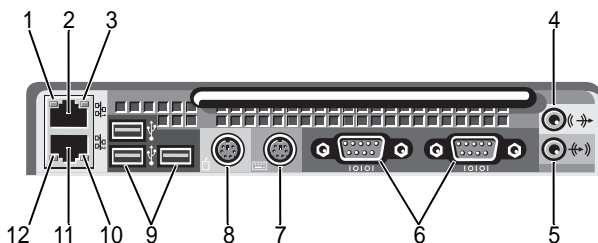

- | | | | |
|----|--|----|--|
| 1 | lučka celovitosti omrežne povezave | 2 | priključek za omrežno kartico (primarni) |
| 3 | lučka aktivnosti omrežja | 4 | priključek za izhodni vod |
| 5 | priključek za vhodni vod | 6 | zaporedna priključka (2) |
| 7 | priključek za tipkovnico | 8 | priključek za miško |
| 9 | priključki USB 2.0 (3) | 10 | lučka aktivnosti omrežja |
| 11 | priključek za omrežno kartico (sekundarni) | 12 | lučka celovitosti omrežne povezave |

Namestitev računalnika

Hitra namestitev

! **PREVIDNO:** Preden se lotite naslednjih postopkov, preberite in upoštevajte varnostna navodila, ki so priložena vašemu računalniku.

To poglavje opisuje korake za prvo namestitev računalnika.

- 1 Računalnik vzemite iz embalaže in pregledjte predmete.

Ves material, ki ste ga prejeli, shranite, če ga boste morda potrebovali pozneje.

✍ **OPOMBA:** Nekateri predmeti, ki so priloženi računalniku, morda ne bodo potrebni za namestitev (za navodila za namestitev si oglejte dokumentacijo za namestitev v omaro).

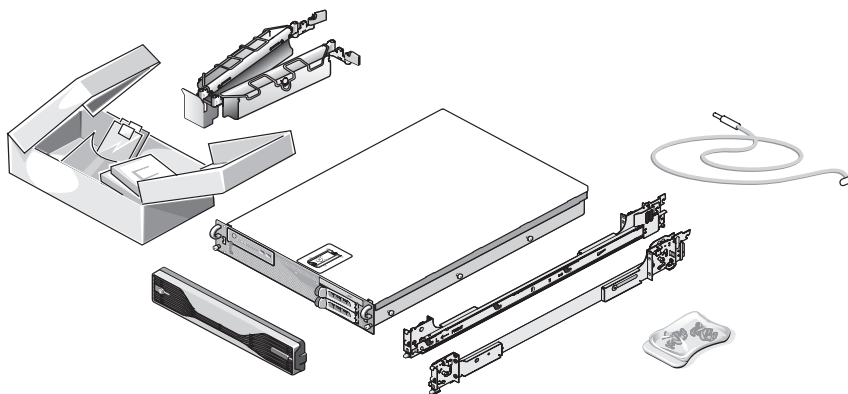

2 V omaro namestite vodila in računalnik.

Za varnostna navodila in navodila za namestitev računalnika v omaro si oglejte dokumentacijo za namestitev v omaro.

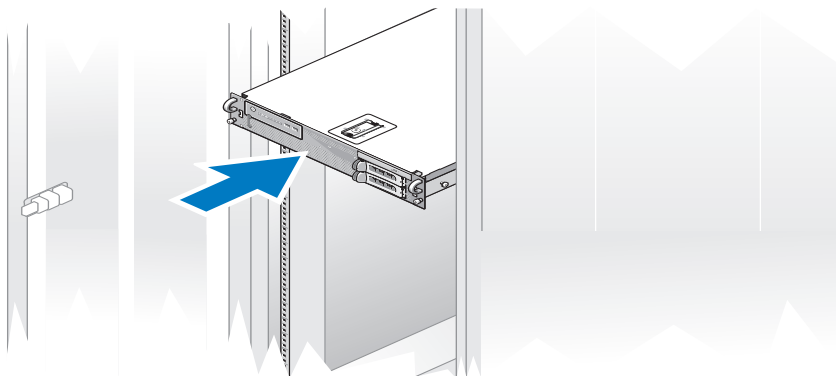

3 Priključite tipkovnico in miško.

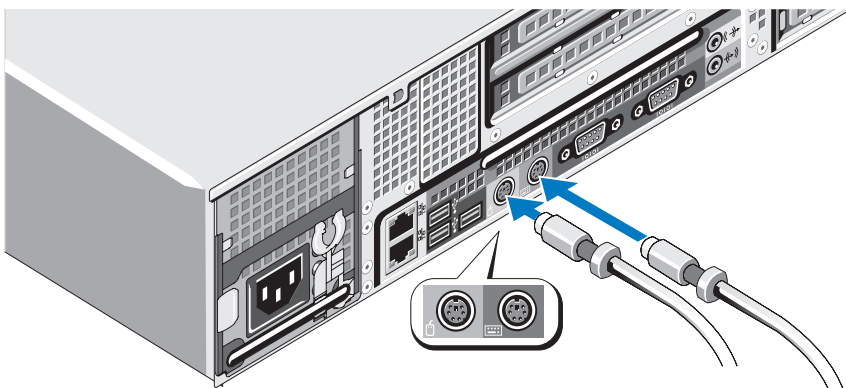

4 Priključite monitor (dodatna možnost).

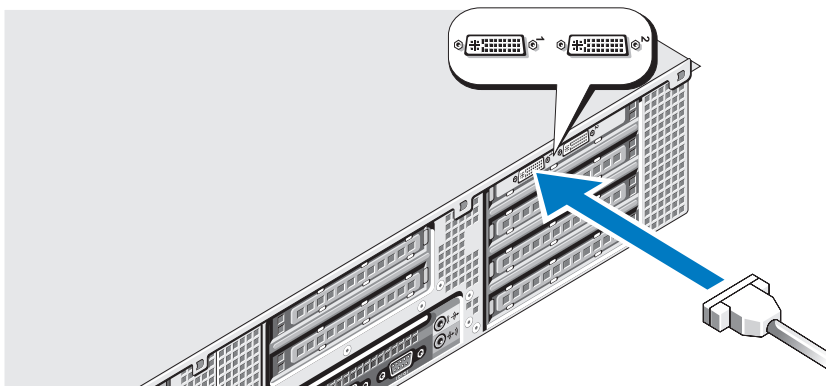

5 Priključite napajalne kable računalnika in monitorja (dodatna možnost).

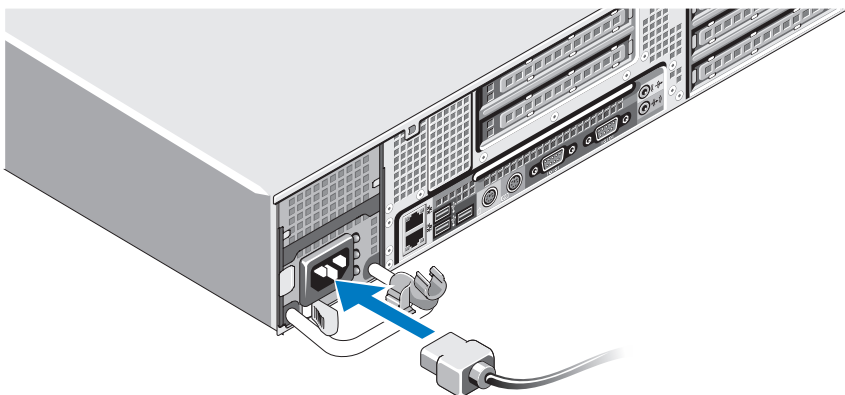

- 6 Pritrdilni nosilec napajalnega kabla pritrдите na desno koleno ročaja napajalnika. Napajalni kabel upognite v zanko, kot je prikazano na sliki, in ga pritrдите v spinko nosilca kabla.

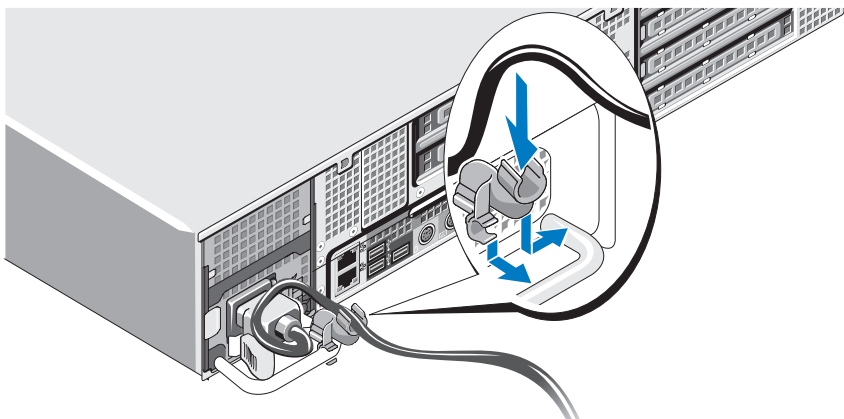

- 7 Drugi del napajalnega kabla priključite v ozemljeno vtičnico ali ločen vir napajanja, kot je sistem za neprekinjeno napajanje (UPS) ali razdelilnik (PDU).
- 8 Pritisnite gumb za napajanje na računalniku in monitorju (dodatna možnost). Po potrebi prilagodite nastavitve na monitorju, dokler niste zadovoljni s prikazano sliko.

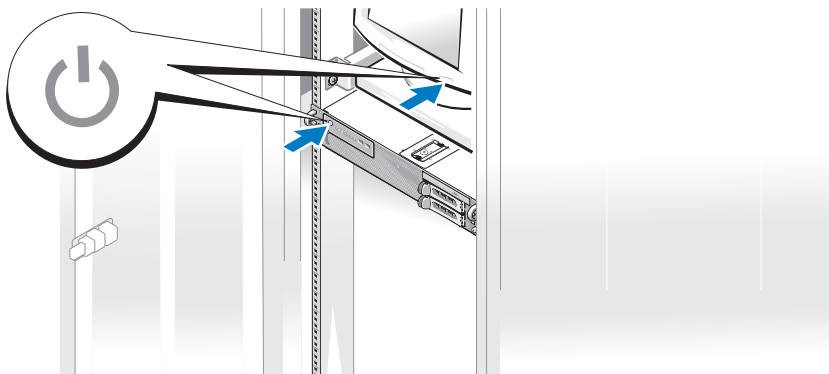

9 Namestite okvir (dodatna možnost).

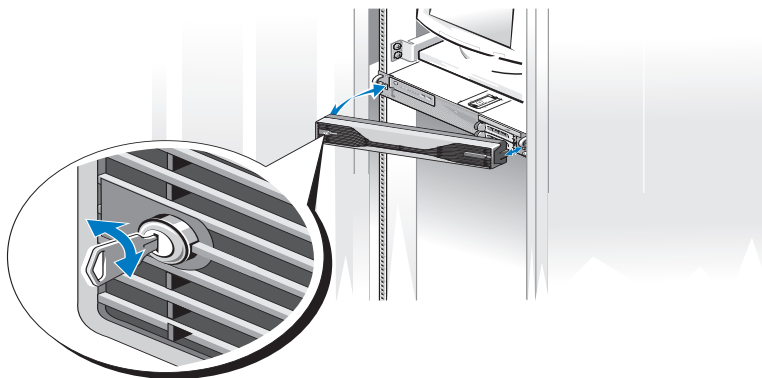

Vzpostavitev povezave z internetom

 **OPOMBA:** Ponudba internetnih storitev se razlikuje od države do države.

Za povezavo z internetom potrebujete omrežno povezavo in ponudnika internetnih storitev (ISP). Za navodila za nastavev se obrnite na ponudnika internetnih storitev.

Nastavitev internetne povezave

Nastavitev internetne povezave z namizno ikono, ki jo je pripravil ponudnik internetnih storitev:

- 1 Shranite in zaprite vse odprte datoteke in programe.
- 2 Dvokliknite ikono ISP-ja na namizju sistema Microsoft® Windows®.
- 3 Sledite navodilom na zaslonu in zaključite namestitev.

Če na vašem namizju ni ikone ISP-ja ali če želite vzpostaviti povezavo z drugim ISP-jem, sledite spodaj navedenim korakom.

 **OPOMBA:** Če imate pri vzpostavljanju povezave z internetom težave, si oglejte *Tehnološka navodila Dell* na spletnem mestu support.dell.com. Če ne morete vzpostaviti povezave z internetom, vendar v preteklosti s povezavo niste imeli težav, je morda težava na strani ISP-ja. Pokličite ISP-ja in preverite stanje povezave ali poskusite vzpostaviti povezavo pozneje.

 **OPOMBA:** Pripravite informacije, ki ste jih dobili od ISP-ja. Če nimate ISP-ja, si ga lahko priskrbite s čarovnikom za vzpostavitev povezave z internetom.

Microsoft Windows Vista®

- 1 Shranite in zaprite vse odprte datoteke in programe.
- 2 Kliknite gumb Start™  sistema Windows Vista in nato kliknite **Control Panel** (Nadzorna plošča).
- 3 Pod **Network and Internet** (Omrežje in internet) kliknite **Connect to the Internet** (Vzpostavitev povezave z internetom).

Prikaže se okno **Connect to the Internet** (Vzpostavitev povezave z internetom).

- 4 V oknu **Connect to the Internet** (Vzpostavitev povezave z internetom) kliknite **Broadband (PPPoE)** (Širokopasovno (PPPoE)) ali **Dial-up** (Klicna povezava), odvisno od povezave, ki jo želite vzpostaviti:
 - Izberite **Broadband** (Širokopasovno), če uporabljate DSL, satelitski modem, kabelski modem ali brezžično tehnologijo Bluetooth®.
 - Izberite **Dial-up** (Klicna povezava), če boste uporabljali klicni modem ali ISDN.

 **OPOMBA:** Če ne veste, katero vrsto povezave morate izbrati, kliknite **Help me choose** (Pomagaj mi izbrati) ali se obrnite na ponudnika internetnih storitev.

- 5 Če želite zaključiti namestitev, sledite navodilom na zaslonu in uporabite informacije, ki vam jih je posredoval vaš ponudnik internetnih storitev.

Microsoft Windows XP

- 1 Shranite in zaprite vse odprte datoteke in programe.
- 2 Kliknite **Start** → **Internet Explorer**.
Prikaže se **New Connection Wizard** (Čarovnik za ustvarjanje nove povezave).
- 3 Kliknite **Connect to the Internet** (Vzpostavitev povezave z internetom).
- 4 V naslednjem oknu kliknite ustrezno možnost:
 - Če nimate ISP-ja in želite enega izbrati, kliknite **Choose from a list of Internet service providers (ISPs)** (Izberi s seznama ponudnikov internetnih storitev (ISP-ji)).

- Če vam je ISP že posredoval namestitvene informacije, vendar niste prejeli namestitvenega CD-ja, kliknite **Set up my connection manually** (Ročna vzpostavitev povezave).
 - Če imate CD, kliknite **Use the CD I got from an ISP** (Uporabi CD, ki sem ga dobil od ponudnika internetnih storitev).
- 5 Kliknite **Next** (Naprej).
- Če ste izbrali **Set up my connection manually** (Ročna vzpostavitev povezave), pojdite na korak 6. V nasprotnem primeru sledite navodilom na zaslonu in zaključite namestitev.
- 6 Kliknite ustrezno možnost v **How do you want to connect to the Internet?** (Kako se želite povezati z internetom?) in nato kliknite **Next** (Naprej).
-  **OPOMBA:** Če ne veste, katero vrsto povezave morate izbrati, se obrnite na ISP-ja.
- 7 Namestitev dokončajte z informacijami, ki ste jih dobili od ponudnika internetnih storitev.

Prenos podatkov v nov računalnik

Microsoft Windows Vista

- 1 Kliknite gumb Start  sistema Windows Vista in nato **Transfer files and settings** (Prenašanje datotek in nastavitev) → **Start Windows Easy Transfer** (Zaženi orodje za preprost prenos v sistemu Windows).
- 2 V pogovornem oknu **User Account Control** (Nadzor uporabniškega računa) kliknite **Continue** (Naprej).
- 3 Kliknite **Start a new transfer** (Začni nov prenos) ali **Continue a transfer in progress** (Nadaljuj prenos, ki se izvaja).
- 4 Sledite navodilom čarovnika za preprost prenos v programu Windows.

Microsoft Windows XP

Operacijski sistem Microsoft Windows XP vsebuje čarovnika za prenos datotek in nastavitev, ki omogoča prenos podatkov, kot so:

- E-poštna sporočila
- Nastavitve orodnih vrstic

- Velikosti oken
- Internetni zaznamki

Podatke lahko prenesete iz enega računalnika v drugega prek omrežja ali zaporedne povezave ali pa jih shranite na izmenljiv medij, kot je CD ali DVD.



OPOMBA: Podatke lahko prenesete iz enega računalnika v drugega tako, da zaporedni kabel priključite neposredno v vhodna/izhodna vrata (I/O) obeh računalnikov.

Navodila za neposredno povezavo dveh računalnikov s kablom najdete v članku Microsoftove zbirke znanja #305621 z naslovom *How to Set Up a Direct Cable Connection Between Two Computers in Windows XP* (Kako vzpostaviti neposredno povezavo med dvema računalnikoma s kablom v sistemu Windows XP). Te informacije morda ne bodo na voljo v določenih državah.

Uporaba čarovnika za prenos datotek in nastavitvev zahteva namestitveni medij z *operacijskim sistemom*, ki je bil priložen vašemu računalniku ali, ploščo s čarovnikom, ki jo lahko za vas ustvari čarovnik.



OPOMBA: Za več informacij o prenosu podatkov poiščite na spletnem mestu **support.dell.com** dokument št. 154781 (*What Are The Different Methods To Transfer Files From My Old Computer To My New Dell™ Computer Using the Microsoft® Windows® XP Operating System?*) (Na katere načine je mogoče prenesti datoteke iz starega računalnika v novi računalnik Dell™ z uporabo operacijskega sistema Microsoft® Windows® XP).



OPOMBA: Dostop do zbirke znanja Dell morda v nekaterih državah ne bo na voljo.

Čarovnik za prenos datotek in nastavitvev (z medijem z operacijskim sistemom)



OPOMBA: Čarovnik za prenos datotek in nastavitvev določi izvorni računalnik, iz katerega bodo preneseni podatki, kot *stari* računalnik, ciljni računalnik, v katerega bodo preneseni podatki, pa določi kot *novi* računalnik.

PRIPRAVA CILJNEGA RAČUNALNIKA ZA PRENOS PODATKOV

- 1 Kliknite **Start** → **All Programs** (Vsi programi) → **Accessories** (Pripomočki) → **System Tools** (Sistemska orodja) → **Files and Settings Transfer Wizard** (Čarovnik za prenos datotek in nastavitvev).
- 2 Pod **Which computer is this?** (Kateri računalnik je to?) kliknite **New computer** (Novi računalnik) in nato **Next** (Naprej).

- 3 Pod **Do you have a Windows XP CD?** (Ali imate CD Windows XP?) kliknite **I will use the wizard from the Windows XP CD** (Uporabil bom čarovnika s CD-ja Windows XP) in nato **Next** (Naprej).
- 4 Preverite podatke pod **Now go to your old computer** (Pojdite za stari računalnik) in nato pojdite na izvorni računalnik. *Ne* kliknite **Next** (Naprej).

KOPIRANJE PODATKOV IZ IZVORNEGA RAČUNALNIKA

- 1 V izvorni računalnik vstavite namestitveni medij z *operacijskim sistemom* Windows XP.
Prikaže se zaslon **Welcome to Microsoft Windows XP** (Dobrodošli v sistemu Microsoft Windows XP).
- 2 Kliknite **Perform additional tasks** (Izvedi dodatna opravila).
- 3 Pod **What do you want to do?** (Kaj želite narediti?) kliknite **Transfer files and settings** (Prenos datotek in nastavitvev).
Prikaže se okno **Files and Settings Transfer Wizard** (Čarovnik za prenos datotek in nastavitvev).
- 4 Kliknite **Next** (Naprej).
- 5 Pod **Which computer is this?** (Kateri računalnik je to?) kliknite **Old computer** (Stari računalnik) in nato **Next** (Naprej).
- 6 Pod **Select a transfer method** (Izberite način prenosa) kliknite zeleni način prenosa in nato **Next** (Naprej).
- 7 Pod **What do you want to transfer?** (Kaj želite prenesti?) kliknite, da izberete podatke, ki jih želite prenesti, in nato kliknite **Next** (Naprej).
Izbrani podatki se prekopirajo in prikaže se zaslon **Completing the Collection Phase** (Dokončevanje faze zbiranja).
- 8 Kliknite **Finish** (Dokončaj).

PRENOS PODATKOV V CILJNI RAČUNALNIK

- 1 Pojdite za ciljni računalnik.
- 2 Pod **Now go to your old computer** (Pojdite za stari računalnik) kliknite **Next** (Naprej).

- 3 Pod **Where are the files and settings?** (Kje so datoteke in nastavitve) kliknite, da izberete metodo, s katero želite prenesti vaše nastavitve in datoteke, in nato kliknite **Next** (Naprej).

Čarovnik zbere izbrane datoteke in nastavitve in jih prenese v ciljni računalnik. Ko je prenos dokončan, se prikaže zaslon **Finished** (Dokončano).

- 4 Kliknite **Finished** (Dokončano) in ponovno zaženite računalnik.

Čarovnik za prenos datotek in nastavitvev (brez medija z operacijskim sistemom)

Če želite zagnati čarovnika za prenos datotek in nastavitvev brez namestitvenega medija z *operacijskim sistemom*, morate ustvariti ploščo s čarovnikom. Plošča s čarovnikom vam omogoča, da ustvarite varnostno kopijo s sliko na izmenljivem mediju.



OPOMBA: Čarovnik za prenos datotek in nastavitvev določi izvorni računalnik, z katerega bodo preneseni podatki, kot *stari* računalnik, ciljni računalnik, v katerega bodo preneseni podatki, pa določi kot *novi* računalnik.

USTVARJANJE PLOŠČE S ČAROVNIKOM

- 1 V ciljnem računalniku kliknite **Start** → **All Programs** (Vsi programi) → **Accessories** (Pripomočki) → **System Tools** (Sistemska orodja) → **Files and Settings Transfer Wizard** (Čarovnik za prenos datotek in nastavitvev).
- 2 Pod **Which computer is this?** (Kateri računalnik je to?) kliknite **New computer** (Novi računalnik) in nato **Next** (Naprej).
- 3 Pod **Do you have a Windows XP CD?** (Ali imate CD Windows XP?) kliknite **I want to create a Wizard Disk in the following drive** (Ploščo s čarovnikom želim ustvariti v naslednjem pogonu) in kliknite **Next** (Naprej).
- 4 Vstavite izmenljiv medij, na primer zapisljiv CD ali DVD, in kliknite **OK** (V redu).
- 5 Preverite podatke pod **Now go to your old computer** (Pojdite za stari računalnik) in nato pojdite na izvorni računalnik. *Ne* kliknite **Next** (Naprej).

KOPIRANJE PODATKOV IZ IZVORNEGA RAČUNALNIKA

- 1 Ploščo s čarovnikom vstavite v izvorni računalnik.
- 2 Kliknite **Start** → **Run** (Zaženi).
- 3 Kliknite **Browse...** (Prebrskaj ...) in krmarite do **fastwiz** na plošči s čarovnikom ter kliknite **OK** (V redu).

- 4 Pod **Which computer is this?** (Kateri računalnik je to?) kliknite **Old computer** (Stari računalnik) in nato **Next** (Naprej).
- 5 Pod **Select a transfer method** (Izberite način prenosa) kliknite želeni način prenosa in nato **Next** (Naprej).
- 6 Pod **What do you want to transfer?** (Kaj želite prenesti?) kliknite, da izberete podatke, ki jih želite prenesti, in nato kliknite **Next** (Naprej).
Izbrani podatki se prekopirajo in prikaže se zaslon **Completing the Collection Phase** (Dokončevanje faze zbiranja).
- 7 Kliknite **Finish** (Dokončaj).

PRENOS PODATKOV V CILJNI RAČUNALNIK

- 1 Pojdite za ciljni računalnik.
- 2 Pod **Now go to your old computer** (Pojdite za stari računalnik) kliknite **Next** (Naprej).
- 3 Pod **Where are the files and settings?** (Kje so datoteke in nastavitve) kliknite, da izberete metodo, s katero želite prenesti vaše nastavitve in datoteke, in kliknite **Next** (Naprej).
Čarovnik zbere izbrane datoteke in nastavitve in jih prenese v ciljni računalnik. Ko je prenos dokončan, se prikaže zaslon **Finished** (Dokončano).
- 4 Kliknite **Finished** (Dokončano) in ponovno zaženite računalnik.

Tehnični podatki



OPOMBA: Ponudba se razlikuje po regijah. Za več informacij o konfiguraciji računalnika kliknite **Start** → **Help and Support** (Pomoč in podpora) in izberite možnost za ogled informacij o svojem računalniku.

Procesor

Vrsta procesorja	en ali dva procesorja Dual-Core Intel® Xeon® 5200 en ali dva procesorja Quad-Core Intel Xeon 5400
predpomnilnik Level 2 (L2)	Procesor Dual-Core Intel Xeon 5200: 6 MB Procesor Quad-Core Intel Xeon 5400: 12 MB
Sprednje vodilo (FSB)	1333 MHz

Informacije o sistemu

Nabor vezij	Intel 5400
Širina podatkovnega vodila	64 bitov
Širina naslovnega vodila	38 bitov
Kanali DMA	sedem
Nivoji prekinitve	24
Vežje BIOS (NVRAM)	8 Mb

Informacije o sistemu (nadaljevanje)

NIC	<p>vgrajeni omrežni vmesnik s podporo ASF 2.0, kot jo določa DMTF, s hitrostjo komunikacije 10/100/1000 Mb/s:</p> <ul style="list-style-type: none">• zelena – vzpostavljena je dobra povezava med omrežjem 10 Mb/s in računalnikom.• oranžna – vzpostavljena je dobra povezava med omrežjem 100 Mb/s in računalnikom.• rumena – vzpostavljena je dobra povezava med omrežjem 1000 Mb/s (1 Gb) in računalnikom.• lučka ne sveti – računalnik ne zaznava fizične omrežne povezave. <p>OPOMBA: Podpora za ASF 2.0 in prebujanje prek LAN-a nista na voljo na sekundarni omrežni kartici in na primarni omrežni kartici v <i>skupinskem</i> načinu.</p>
Podpora za RAID	RAID 0 in RAID 1 (zrcaljenje)

Pomnilnik

Vrsta	667 MHz DDR2 ECC, moduli DIMM z medpomnilnikom (FBD)
Priključki za pomnilnik	štirje
Zmogljivost pomnilnika	256 MB, 512 MB, 1 GB, 2 GB, 4 GB in 8 GB
Najnižja vrednost pomnilnika	256 MB
Najvišja vrednost pomnilnika	32 GB

Pogoni

Zunanji	<p>do dve 3,5-palčni ležišči za pogon (FlexBay) eno 5,25-palčno tanko ležišče za pogon</p> <p> OBVESTILO: Trdih diskov <i>ni</i> mogoče zamenjati med delovanjem.</p>
Naprave na voljo	<p>do dva 3,5-palčna trda diska SATA en tanek optični pogon SATA</p>

Video

Vrsta PCI Express x16 (dve reži)

Avdio

Vrsta vgrajeni zvočni kodek visoke ločljivosti ADI 1984 in digitalni krmilnik visoke ločljivosti AC97

Razširitveno vodilo

Tip vodila PCI 2.3
PCI Express 1.0a
SATA 2.0
USB 2.0

Hitrost vodila/hitrost prenosa PCI: 133 MB/s
PCI Express:
x8 reža z dvosmerno hitrostjo – 500 MB/s
x16 reža z dvosmerno hitrostjo – 1 GB/s
SATA 1.0 in 2.0: 150 in 300 Mb/s na pogon
USB 2.0: do 480 Mb/s (visoka hitrost)

Razširitvene reže:

Osrednja premostitvena
kartica:

PCI-X ena, normalne višine in dolžine, 3,3 V, 64 bitov, 100 MHz
PCI ena PCI Universal, normalne višine in dolžine, 5,0 V, 32 bitov, 33 MHz

OPOMBA: Konfiguracija razširitvene reže osrednje premostitvene kartice je odvisna od vrste premostitvene kartice, ki je nameščena v vašem računalniku.

Osrednja premostitvena
kartica:

PCI-X ena, normalne višine in dolžine, 3,3 V, 64 bitov, 100 MHz
PCI Express x8 ena linija x8, normalne višine in dolžine

OPOMBA: Konfiguracija razširitvene reže osrednje premostitvene kartice je odvisna od vrste premostitvene kartice, ki je nameščena v vašem računalniku.

Razširitveno vodilo (nadaljevanje)

Zunanja premostitvena
kartica:

PCI Express x16 dve liniji x16, normalne višine in dolžine
(dve reži)

PCI:

Priključek en

Velikost priključka 124-pinski

Podatkovna širina priključka 32 bitov
(največja)

PCI-X:

Priključek en

Velikost priključka 188-pinski

Podatkovna širina priključka 64 bitov
(največja)

PCI Express x8:

Priključek en x16 (podpira kartice x8, x4 in x1)

Velikost priključka 164-pinski

Podatkovna širina priključka linija x8 PCI Express
(največja)

PCI Express x16:

Priključek dva x16

Velikost priključka 164-pinski

Podatkovna širina priključka linija x16 PCI Express
(največja)

Priključki

Zunanji priključki:

USB dva z USB 2.0 združljiva priključka na sprednji plošči
trije z USB 2.0 združljivi priključki na zadnji plošči

Omrežna kartica (NIC) dva priključka RJ-45 na zadnji plošči (za vgrajene
omrežne kartice 1 GB)

Priključki (nadaljevanje)

Video	priključek DVI na zadnji plošči (v grafični kartici) priključek VGA na zadnji plošči (v grafični kartici)
PS/2 (tipkovnica in miška)	dva 6-pinska Mini-DIN na zadnji plošči
Zaporedni	dva 9-pinska priključka na zadnji plošči (združljiva z 16550C)
Avdio	dva priključka na zadnji plošči (vhodni in izhodni)
Priključki sistemske plošče	
Zaporedni ATA	trije 7-pinski priključki
Notranji USB	en 10-pinski priključek
Ventilatorji	dva 4-pinska priključka dva 5-pinska priključka
PCI (v osrednji premostitveni kartici)	en 124-pinski priključek
PCI-X (v osrednji premostitveni kartici)	en 188-pinski priključek
PCI Express x8 (v osrednji premostitveni kartici)	en 164-pinski priključek
PCI Express x16 (v zunanji premostitveni kartici)	dva 164-pinska priključka
Sprednja nadzorna plošča	en 20-pinski priključek
USB na sprednji plošči	en 10-pinski priključek
Procesor	dva 775-pinska priključka
Pomnilnik	štirje 240-pinski priključki
Napajanje 12 V	trije 6-pinski priključki
Napajanje (glavno)	en 24-pinski priključek

Krmilni elementi in lučke

Sprednja plošča:

Gumb za napajanje

potisni gumb – Pritisnite gumb za napajanje, da vklopite računalnik.



OBVESTILO: Če želite preprečiti izgubo podatkov, računalnika ne izklaplajte tako, da pritisnete gumb za napajanje. Namesto tega izvedite zaustavitev operacijskega sistema.

Lučka napajanja

zelena lučka – Utripa zeleno v stanju mirovanja in sveti zeleno v stanju normalnega delovanja.

oranžna lučka – Utripajoča oranžna lučka opozarja, da je morda prisotna notranja težava z napajanjem, in sveti, če je naprava morda okvarjena ali nepravilno nameščena (oglejte si «Težave z napajanjem» na strani 49).

Lučka dejavnosti omrežja (2)

utripajoča zelena lučka – Utripa, ko računalnik pošilja ali prejema omrežne podatke. Zaradi gostega omrežnega prometa se morda zdi, da ta lučka neprekinjeno *sveti*.

Lučka dejavnosti trdega diska

zelena lučka – Lučka dejavnosti trdega diska sveti, ko računalnik bere ali zapisuje podatke na trdi disk. Zelena lučka lahko sveti tudi, če je naprava, kot je na primer optični pogon, v delovanju.

Krmilni elementi in lučke (nadaljevanje)

Zadnja plošča:

Lučka celovitosti povezav (na integriranem omrežnem vmesniku)	<p>Lučka omrežne povezave sveti, ko je med omrežjem 10 Mb/s, 100 Mb/s ali 1000 Mb/s (1 Gb/s) in računalnikom vzpostavljena dobra povezava.</p> <ul style="list-style-type: none">• zelena – vzpostavljena je dobra povezava med omrežjem 10 Mb/s in računalnikom.• oranžna – vzpostavljena je dobra povezava med omrežjem 100 Mb/s in računalnikom.• rumena – vzpostavljena je dobra povezava med omrežjem 1000 Mb/s (1 Gb) in računalnikom.• lučka ne sveti – računalnik ne zaznava fizične omrežne povezave. <p>OPOMBA: Podpora za ASF 2.0 in prebujanje prek LAN-a nista na voljo na sekundarni omrežni kartici in na primarni omrežni kartici v <i>skupinskem</i> načinu.</p>
Lučka aktivnosti omrežja (na integriranem omrežnem vmesniku)	<p>utripajoča rumena lučka – Utripa, ko računalnik pošilja ali prejema omrežne podatke. Zaradi gostega omrežnega prometa se morda zdi, da ta lučka neprekinjeno <i>sveti</i>.</p>

Napajanje

Napajanje z enosmernim tokom:

Vatna moč	750 W
Največje odvajanje toplote	<p>Za napajanje 750 W: 2559 BTU/uro</p> <p>OPOMBA: Odvajanje toplote je izračunano na osnovi ocene moči napajanja.</p>
Napetost	<p>Območje napajanja: 90–240 V AC pri 50–60 Hz</p> <p>OPOMBA: Za pomembne informacije o napetosti si oglejte varnostna navodila, ki so priložene vašemu računalniku.</p>
Gumbasta baterija	Litijska gumbasta baterija 3-V CR2032

Mere

Višina	8,656 cm (3,40 palca)
Širina	42,62 cm (16,78 palca)
Globina:	
S sprednjim okvirjem	68,45 cm (26,95 palca)
Brez sprednjega okvirja	73,25 cm (28,84 palca)
Teža:	
S sprednjim okvirjem	20,85 kg (45,97 lb)
Brez sprednjega okvirja	20,45 kg (45,08 lb)

Okolica

Temperatura:

Med delovanjem Od 10 do 35 °C (od 50 do 95 °F) z največjo spremembo temperature 10 °C na uro

OPOMBA: Pri višini nad 2950 čevljev se najvišja temperatura za delovanje zmanjša za 1 °F/550 čevljev.

V shranjenem stanju Od –40 do 65 °C (od –40 do 149 °F) z največjo spremembo temperature 20 °C na uro

Relativna vlažnost: 20 % do 80 % (brez kondenzacije)

Med delovanjem 20 % do 80 % (brez kondenzacije) z največjo spremembo vlažnosti 10 % na uro

V shranjenem stanju 5 % do 95 % (brez kondenzacije) z največjo spremembo vlažnosti do 10 % na uro

Najvišja vlažna temperatura 38 °C v vseh pogojih

Najvišja raven tresljajev:

Naključni tresljaji med delovanjem 0,26 G pri 5–350 Hz za 2 minuti na stran (samo delujoče strani)

V shranjenem stanju 0,5 G pri 3–200 Hz za 15 minut

Okolica (*nadaljevanje*)

Največji udarec:

Med delovanjem	40 G +/- 5 % z 2 ms impulzom +/-10 % (enakovredno 51 cm/s [20 palcev/s])
V shranjenem stanju	105 G +/- 5 % z 2 ms impulzom +/-10 % (enakovredno 127 cm/s [50 palcev/s])

Višina:

Med delovanjem	-16 do 3048 m (-50 do 10.000 ft)
V shranjenem stanju	-16 do 10.600 m (-50 do 35.000 ft)
Raven onesnaženja zraka	G2 ali manj, kot določa ISA-S71.04-1985

Odpravljanje težav

 **PREVIDNO:** Pred odpiranjem pokrova vedno odklopite računalnik iz stenske vtičnice, da s tem preprečite možnost električnega udara, telesnih poškodb zaradi vrtenja ventilatorja ali drugih nepričakovanih poškodb.

 **PREVIDNO:** Preden se lotite naslednjih postopkov, preberite varnostna navodila, ki so priložena računalniku.

Orodja za odpravljanje težav

Lučka napajanja

 **PREVIDNO:** Preden se lotite naslednjih postopkov, preberite in upoštevajte varnostna navodila, ki so priložena vašemu računalniku.

Lučka napajanja, ki se nahaja na sprednjem delu računalnika, sveti ali utripa ter tako opozarja na različna stanja:

- Če lučka napajanja sveti zeleno in se računalnik ne odziva, si v *Priročniku za servisiranje* oglejte poglavje «Diagnostične lučke».
- Če lučka napajanja utripa zeleno, je računalnik v stanju pripravljenosti. Za normalno delovanje pritisnite tipko na tipkovnici, premaknite miško ali pritisnite gumb za napajanje.
- Če lučka napajanja ne sveti, je računalnik izklopljen ali ne prejema električne energije.
 - Ponovno vstavite napajalni kabel v priključek na hrbtni strani računalnika in v električno vtičnico.
 - Če je računalnik priključen v razdelilnik, poskrbite, da je razdelilnik priključen v električno vtičnico in da je vklopljen.
 - Ko preverjate delovanje napajanja računalnika, ne uporabljajte zaščitnih naprav, podaljškov ali razdelilnikov.
 - Preverite delovanje električne vtičnice z drugo napravo, na primer z namizno svetilko.

- Glavni napajalni kabel in kabel sprednje plošče morata biti ustrezno priključena na sistemsko ploščo (oglejte si *Priročnik za servisiranje* na Dellovi spletni strani za podporo na naslovu **support.dell.com**).
- Če lučka napajanja utripa oranžno, računalnik prejema električno energijo, vendar je morda prisotna notranja težava z napajanjem.
 - Poskrbite, da je napajalni kabel procesorja pravilno priključen na sistemsko ploščo (oglejte si *Priročnik za servisiranje* na Dellovi spletni strani za podporo na naslovu **support.dell.com**).
- Če lučka napajanja sveti oranžno, je naprava morda okvarjena ali nepravilno nameščena.
 - Odstranite in nato ponovno namestite pomnilniške module (oglejte si *Priročnik za servisiranje* na Dellovi spletni strani za podporo na naslovu **support.dell.com**).
 - Odstranite in nato ponovno namestite kartice (oglejte si *Priročnik za servisiranje* na Dellovi spletni strani za podporo na naslovu **support.dell.com**).
- Odpravite motnje. Nekaj znanih vzrokov motenj:
 - Podaljški za napajanje, tipkovnice in miške
 - Na razdelilnik je priključenih preveč naprav
 - Več razdelilnikov je priključenih v isto električno vtičnico

Kode piskov

Računalnik lahko med zagonom odda niz piskov. Niz piskov, imenovan koda piskov, vam lahko pomaga poiskati vzrok za težave z računalnikom.

Če računalnik med zagonom odda niz piskov:

- 1 Zapišite kodo piska na «Kontrolni seznam za diagnostiko» na strani 74.
- 2 Zaženite Diagnostiko Dell, ki bo poiskala vzrok (oglejte si «Nasveti za odpravljanje težav» na strani 49).
- 3 Obrnite se na Dell za tehnično pomoč (oglejte si «Vzpostavljajte stika z družbo Dell» na strani 75).

Koda	Vzrok
1-1-2	Napaka na registru mikroprocesorja
1-1-3	Napaka pri branju/zapisovanju v NVRAM
1-1-4	Napaka kontrolne vsote ROM BIOS
1-2-1	Napaka programirljivega časovnika
1-2-2	Napaka pri inicializaciji DMA
1-2-3	Napaka pri branju/zapisovanju registra strani DMA
1-3	Napaka pri preizkusu grafičnega pomnilnika
1-3-1 in 2-4-4	Pomnilnik ni ustrezno prepoznan ali uporabljen
1-3-2	Težave s pomnilnikom
3-1-1	Napaka na podrejenem registru DMA
3-1-2	Napaka na glavnem registru DMA
3-1-3	Napaka registra glavne prekinitve maske
3-1-4	Napaka registra podrejene prekinitve maske
3-2-2	Napaka pri nalaganju prekinitvenega vektorja
3-2-4	Napaka pri preizkusu krmilnika tipkovnice
3-3-1	Izguba napajanja NVRAM
3-3-2	Neveljavna konfiguracija NVRAM
3-3-4	Napaka pri preizkusu grafičnega pomnilnika
3-4-1	Napaka pri inicializaciji zaslona
3-4-2	Napaka pri prerisovanju zaslona
3-4-3	Napaka pri iskanju grafičnega ROM-a
4-2-1	Okvara časovnika
4-2-2	Napaka pri zaustavitvi sistema
4-2-3	Napaka na vratih A20
4-2-4	Nepričakovana prekinitev v zaščitenem načinu
4-3-1	Napaka v pomnilniku nad naslovom 0FFFFh
4-3-3	Okvara števca 2 integriranega vezja časovnika

Koda	Vzrok
4-3-4	Ura realnega časa se je ustavila
4-4-1	Napaka pri preizkusu zaporednih ali vzporednih vrat
4-4-2	Napaka pri raztezanju kode na senčeni pomnilnik
4-4-3	Napaka pri preizkusu matematičnega koprocesorja
4-4-4	Napaka pri preizkusu predpomnilnika

Sporočila o napakah



PREVIDNO: Preden se lotite naslednjih postopkov, preberite varnostna navodila, ki so priložena računalniku.



OPOMBA: Če prikazanega sporočila ni navedenega spodaj, si oglejte dokumentacijo za operacijski sistem ali program, ki je bil zagnan v času prikaza sporočila.

AUXILIARY DEVICE FAILURE (OKVARA POMOŽNE NAPRAVE) — Možna okvara sledilne ploščice ali zunanje miške. Pri zunanji miški preverite kabelsko povezavo. Omogočite možnost **Pointing Device** (Kazalna naprava) v programu za nastavitve sistema. Za več informacij si oglejte *Priročnik za servisiranje* na spletnem mestu **support.dell.com**. Če težava ni odpravljena, se obrnite na Dell (oglejte si «Vzpostavljajte stika z družbo Dell» na strani 75).

BAD COMMAND OR FILE NAME (NAPAČEN UKAZ ALI IME DATOTEKE) —

Pravilno črkujte ukaz, postavite presledke na pravilna mesta in pravilno vpišite pot do datoteke.

CACHE DISABLED DUE TO FAILURE (PREDPOMNILNIK ONEMOGOČEN ZARADI OKVARE) — Okvara glavnega predpomnilnika za procesor. Obrnite na Dell (oglejte si «Vzpostavljajte stika z družbo Dell» na strani 75).

CD DRIVE CONTROLLER FAILURE (OKVARA KRMILNIKA CD-POGONA) — CD-pogon se ne odziva na ukaze iz računalnika.

DATA ERROR (PODATKOVNA NAPAKA) — Trdi disk ne more brati podatkov.

DECREASING AVAILABLE MEMORY (ZMANJŠEVANJE RAZPOLOŽLJIVEGA POMNILNIKA) — Okvara ali nepravilna namestitev enega ali več pomnilniških modulov. Ponovno namestite in po potrebi zamenjajte pomnilniške module. Za več informacij si oglejte *Priročnik za servisiranje* na spletnem mestu **support.dell.com**.

DISK C: FAILED INITIALIZATION (DISK C: NAPAKA PRI INICIALIZACIJI) —

Napaka pri inicializaciji trdega diska. Zaženite pregled trdega diska v Diagnostiki Dell (oglejte si «Diagnostika Dell» na strani 43).

DRIVE NOT READY (POGON NI PRIPRAVLJEN) — Operacija zahteva, da je v ležišču nameščen trdi disk. Namestite trdi disk v ležišče za trdi disk. Za več informacij si oglejte *Priročnik za servisiranje* na spletnem mestu support.dell.com.

ERROR READING PCMCIA CARD (NAPAKA PRI BRANJU KARTICE PCMCIA) —

Računalnik ne prepozna kartice ExpressCard. Ponovno vstavite kartico ali poskusite z drugo kartico. Za več informacij si oglejte *Priročnik za servisiranje* na spletnem mestu support.dell.com.

EXTENDED MEMORY SIZE HAS CHANGED (VELIKOST RAZŠIRJENEGA POMNILNIKA SE JE SPREMENILA) — Količina pomnilnika, zapisana v obstojnem pomnilniku (NVRAM), se ne ujema s količino pomnilnika, nameščenega v računalniku. Ponovno zaženite računalnik. Če se napaka znova pojavi, se obrnite na Dell (oglejte si «Vzpostavljanje stika z družbo Dell» na strani 75).

THE FILE BEING COPIED IS TOO LARGE FOR THE DESTINATION DRIVE (KOPIRANA DATOTEKA JE PREVELIKA ZA CILJNI POGON) — Datoteka, ki jo želite kopirati, je prevelika za disk ali pa ni dovolj prostora na disku. Poskusite kopirati datoteko na drug disk ali uporabite disk z več prostora.

A FILENAME CANNOT CONTAIN ANY OF THE FOLLOWING CHARACTERS: \ / : * ? " < > | (IME DATOTEKE NE SME VSEBOVATI NASLEDNJIH ZNAKOV: \ / : * ? " < > |) — Za imena datotek ne uporabljajte teh znakov.

GATE A20 FAILURE (NAPAKA NA VRATIH A20) — Pomnilniški modul ni pravilno vstavljen. Ponovno namestite in po potrebi zamenjajte pomnilniške module. Za več informacij si oglejte *Priročnik za servisiranje* na spletnem mestu support.dell.com.

GENERAL FAILURE (SPLOŠNA NAPAKA) — Operacijski sistem ne more izvršiti ukaza. Sporočila ponavadi sledijo določene informacije – na primer Printer out of paper (Tiskalnik je brez papirja). Ustrezno ukrepajte.

HARD-DISK DRIVE CONFIGURATION ERROR (NAPAKA V KONFIGURACIJI TRDEGA DISKA) — Računalnik ne prepozna vrste pogona. Zaustavite računalnik, odstranite trdi disk (oglejte si *Priročnik za servisiranje* na spletnem mestu support.dell.com) in zaženite računalnik s CD-ja. Nato zaustavite

računalnik, ponovno namestite trdi disk in ponovno zaženite računalnik. Zaženite preizkuse trdega diska v Diagnostiki Dell (oglejte si «Diagnostika Dell» na strani 43).

HARD-DISK DRIVE CONTROLLER FAILURE 0 (NAPAKA KRMILNIKA 0 TRDEGA DISKA) — Trdi disk se ne odziva na ukaze iz računalnika. Zaustavite računalnik, odstranite trdi disk (oglejte si *Priročnik za servisiranje* na spletnem mestu **support.dell.com**) in zaženite računalnik s CD-ja. Nato zaustavite računalnik, ponovno namestite trdi disk in ponovno zaženite računalnik. Če se težava ponovi, preizkusite drug pogon. Zaženite preizkuse trdega diska v Diagnostiki Dell (oglejte si «Diagnostika Dell» na strani 43).

HARD-DISK DRIVE FAILURE (OKVARA TRDEGA DISKA) — Trdi disk se ne odziva na ukaze iz računalnika. Zaustavite računalnik, odstranite trdi disk (oglejte si *Priročnik za servisiranje* na spletnem mestu **support.dell.com**) in zaženite računalnik s CD-ja. Nato zaustavite računalnik, ponovno namestite trdi disk in ponovno zaženite računalnik. Če se težava ponovi, preizkusite drug pogon. Zaženite preizkuse trdega diska v Diagnostiki Dell (oglejte si «Diagnostika Dell» na strani 43).

HARD-DISK DRIVE READ FAILURE (NAPAKA PRI BRANJU S TRDEGA DISKA) — Možna okvara trdega diska. Zaustavite računalnik, odstranite trdi disk (oglejte si *Priročnik za servisiranje* na spletnem mestu **support.dell.com**) in zaženite računalnik s CD-ja. Nato zaustavite računalnik, ponovno namestite trdi disk in ponovno zaženite računalnik. Če se težava ponovi, preizkusite drug pogon. Zaženite preizkuse trdega diska v Diagnostiki Dell (oglejte si «Diagnostika Dell» na strani 43).

INSERT BOOTABLE MEDIA (VSTAVITE ZAGONSKI MEDIJ) — Operacijski sistem skuša izvršiti zagon z uporabo nezagonskega medija, kot je na primer disketa ali CD. Vstavite zagonski medij.

INVALID CONFIGURATION INFORMATION-PLEASE RUN SYSTEM SETUP PROGRAM (NEVELJAVNI KONFIGURACIJSKI PODATKI – ZAŽENITE PROGRAM ZA NASTAVITEV SISTEMA) — Podatki o sistemski konfiguraciji se ne ujemajo s konfiguracijo strojne opreme. Sporočilo se ponavadi prikaže po namestitvi pomnilniškega modula. Popravite ustrezne možnosti v programu za nastavitev sistema. Za več informacij si oglejte *Priročnik za servisiranje* na spletnem mestu **support.dell.com**.

KEYBOARD CLOCK LINE FAILURE (OKVARA KRMILNE POVEZAVE S TIPKOVNICO) — Pri zunanjih tipkovnicah preverite kabelsko povezavo. Zaženite preizkus Keyboard Controller (Krmilnik tipkovnice) v Diagnostiki Dell (oglejte si «Diagnostika Dell» na strani 43).

KEYBOARD CONTROLLER FAILURE (NAPAKA KRMILNIKA TIPKOVNICE) — Pri zunanjih tipkovnicah preverite kabelsko povezavo. Ponovno zaženite računalnik in med procesom zagona ne pritisčajte tipk na tipkovnici ali ne premikajte miške. Zaženite preizkus Keyboard Controller (Krmilnik tipkovnice) v Diagnostiki Dell (oglejte si «Diagnostika Dell» na strani 43).

KEYBOARD DATA LINE FAILURE (OKVARA PODATKOVNE POVEZAVE S TIPKOVNICO) — Pri zunanjih tipkovnicah preverite kabelsko povezavo. Zaženite preizkus Keyboard Controller (Krmilnik tipkovnice) v Diagnostiki Dell (oglejte si «Diagnostika Dell» na strani 43).

KEYBOARD STUCK KEY FAILURE (NAPAKA ZARADI ZATAKNJENE TIPKE NA TIPKOVNICI) — Pri zunanjih tipkovnicah preverite kabelsko povezavo. Ponovno zaženite računalnik in med procesom zagona ne pritisčajte tipk na tipkovnici ali ne premikajte miške. Zaženite preizkus Stuck key (Zatakknjena tipka) v Diagnostiki Dell (oglejte si «Diagnostika Dell» na strani 43).

LICENSED CONTENT IS NOT ACCESSIBLE IN MEDIADIRECT (LICENČNA VSEBINA NI DOSTOPNA V MEDIADIRECT) — Dell MediaDirect™ ne more preveriti omejitev datoteke zaradi upravljanja pravic digitalnih vsebin (DRM), zato datoteke ni mogoče predvajati (oglejte si «Diagnostika Dell» na strani 43).

MEMORY ADDRESS LINE FAILURE AT ADDRESS, READ VALUE EXPECTING VALUE (NAPAKA V NASLOVNI VRSTICI POMNILNIKA PRI NASLOVU, PREBRANA VREDNOST NI PRIČAKOVANA VREDNOST) — Okvarjen ali nepravilno vstavljen pomnilniški modul. Ponovno namestite in po potrebi zamenjajte pomnilniške module. Za več informacij si oglejte *Priročnik za servisiranje* na spletnem mestu support.dell.com.

MEMORY ALLOCATION ERROR (NAPAKA PRI DODELITVI POMNILNIKA) — Program, ki ga želite zagnati, je v sporu z operacijskim sistemom, drugim programom ali pripomočkom. Zaustavite računalnik, počakajte 30 sekund in ga nato ponovno zaženite. Poskusite ponovno zagnati program. Če se sporočilo o napaki znova prikaže, si oglejte dokumentacijo programske opreme.

MEMORY DATA LINE FAILURE AT ADDRESS, READ VALUE EXPECTING VALUE (NAPAKA V PODATKOVNI VRSTICI POMNILNIKA PRI NASLOVU, PREBRANA VREDNOST NI PRIČAKOVANA VREDNOST) — Okvarjen ali nepravilno vstavljen pomnilniški modul. Ponovno namestite in po potrebi zamenjajte pomnilniške module. Za več informacij si oglejte *Priročnik za servisiranje* na spletnem mestu **support.dell.com**.

MEMORY DOUBLE WORD LOGIC FAILURE AT ADDRESS, READ VALUE EXPECTING VALUE (LOGIČNA NAPAKA DVOJNE BESEDE V POMNILNIKU PRI NASLOVU, PREBRANA VREDNOST NI PRIČAKOVANA VREDNOST) — Okvarjen ali nepravilno vstavljen pomnilniški modul. Ponovno namestite in po potrebi zamenjajte pomnilniške module. Za več informacij si oglejte *Priročnik za servisiranje* na spletnem mestu **support.dell.com**.

MEMORY ODD/EVEN LOGIC FAILURE AT ADDRESS, READ VALUE EXPECTING VALUE (LOGIČNA NAPAKA SODO/LIHO V POMNILNIKU PRI NASLOVU, PREBRANA VREDNOST NI PRIČAKOVANA VREDNOST) — Okvarjen ali nepravilno vstavljen pomnilniški modul. Ponovno namestite in po potrebi zamenjajte pomnilniške module. Za več informacij si oglejte *Priročnik za servisiranje* na spletnem mestu **support.dell.com**.

MEMORY WRITE/READ FAILURE AT ADDRESS, READ VALUE EXPECTING VALUE (NAPAKA PRI ZAPISOVANJU/BRANJU POMNILNIKA PRI NASLOVU, PREBRANA VREDNOST NI PRIČAKOVANA VREDNOST) — Okvarjen ali nepravilno vstavljen pomnilniški modul. Ponovno namestite in po potrebi zamenjajte pomnilniške module. Za več informacij si oglejte *Priročnik za servisiranje* na spletnem mestu **support.dell.com**.

NO BOOT DEVICE AVAILABLE (NI ZAGONSKE NAPRAVE) — Računalnik ne najde trdega diska. Če ste za zagonsko napravo izbrali trdi disk, poskrbite, da je ustrezno nameščen in vstavljen ter določen kot zagonska naprava.

NO BOOT SECTOR ON HARD DRIVE (NA TRDEM DISKU NI ZAGONSKEGA SEKTORJA) — Operacijski sistem je morda poškodovan. Obrnite se na Dell (oglejte si «Vzpostavljanje stika z družbo Dell» na strani 75).

NO TIMER TICK INTERRUPT (NI PREKINITVE V DELOVANJU ČASOVNIKA) — Možna okvara integriranega vezja na sistemski plošči. Zaženite preizkuse System Set (Nastavitev sistema) v diagnostiki Dell (oglejte si «Diagnostika Dell» na strani 43).

NOT ENOUGH MEMORY OR RESOURCES. EXIT SOME PROGRAMS AND TRY AGAIN (NI DOVOLJ POMNILNIKA ALI SREDSTEV. ZAPRITE NEKAJ PROGRAMOV IN POSKUSITE ZNOVA) — Odprtih je preveč programov. Zaprite vsa okna in odprite program, ki ga želite uporabljati.

OPERATING SYSTEM NOT FOUND (OPERACIJSKEGA SISTEMA NI MOGOČE NAJTI) — Ponovno namestite trdi disk (oglejte si *Priročnik za servisiranje* na spletnem mestu **support.dell.com**). Če težava ni odpravljena, se obrnite na Dell (oglejte si «Vzpostavljajte stika z družbo Dell» na strani 75).

OPTIONAL ROM BAD CHECKSUM (NAPAČNA KONTROLNA VSOTA V DODATNEM ROM-U) — Okvara dodatnega ROM-a. Obrnite se na Dell (oglejte si «Vzpostavljajte stika z družbo Dell» na strani 75).

A REQUIRED .DLL FILE WAS NOT FOUND (ZAHTEVANE DATOTEKE .DLL NI BILO MOGOČE NAJTI) — Program, ki ga želite odpreti, ne vsebuje bistvene datoteke. Odstranite in ponovno namestite program.

Microsoft® Windows Vista®:

- 1 Kliknite gumb Start sistema Windows Vista  → **Control Panel** (Nadzorna plošča) → **Programs** (Programi) → **Programs and Features** (Programi in funkcije).
- 2 Izberite program, ki ga želite odstraniti.
- 3 Kliknite **Uninstall** (Odstrani).
- 4 Za navodila za namestitev si oglejte dokumentacijo programa.

Microsoft Windows® XP:

- 1 Kliknite **Start** → **Control Panel** (Nadzorna plošča) → **Add or Remove Programs** (Dodaj ali odstrani programe) → **Programs and Features** (Programi in funkcije).
- 2 Izberite program, ki ga želite odstraniti.
- 3 Kliknite **Uninstall** (Odstrani).
- 4 Za navodila za namestitev si oglejte dokumentacijo programa.

SECTOR NOT FOUND (SEKTORJA NI BILO MOGOČE NAJTI) —

Operacijski sistem ne najde sektorja na trdem disku. Morda je okvarjen sektor ali poškodovana tabela FAT na trdem disku. Zaženite pripomoček za pregled diska v sistemu Windows in preglejte strukturo datotek na trdem disku. Za navodila si oglejte pomoč in podporo v sistemu Windows (kliknite **Start** → **Help and Support** (Pomoč in podpora)). Če je prisotna velika količina okvarjenih sektorjev, ustvarite varnostno kopijo podatkov (če je možno) in formatirajte trdi disk.

SEEK ERROR (NAPAKA V SLEDENJU) — Operacijski sistem ne najde določene sledi na trdem disku.

SHUTDOWN FAILURE (NAPAKA PRI ZAUSTAVITVI SISTEMA) — Možna okvara integriranega vezja na sistemski plošči. Zaženite preizkuse System Set (Nastavitev sistema) v diagnostiki Dell (oglejte si «Diagnostika Dell» na strani 43).

TIME-OF-DAY CLOCK LOST POWER (URA REALNEGA ČASA JE BREZ NAPAJANJA) — Nastavitve sistemske konfiguracije so poškodovane. Računalnik priključite v električno vtičnico in napolnite akumulator. Če težava ni odpravljena, poskusite obnoviti podatke tako, da odprete in nato takoj zaprete program za nastavitve sistema (oglejte si *priročnik za servisiranje* na spletnem mestu **support.dell.com**). Če se sporočilo znova prikaže, se obrnite na Dell (oglejte si «Vzpostavljanje stika z družbo Dell» na strani 75).

TIME-OF-DAY CLOCK STOPPED (URA REALNEGA ČASA SE JE USTAVILA) — Rezervni akumulator, ki podpira nastavitve sistemske konfiguracije, je morda treba napolniti. Računalnik priključite v električno vtičnico in napolnite akumulator. Če težava ni odpravljena, se obrnite na Dell (oglejte si «Vzpostavljanje stika z družbo Dell» na strani 75).

TIME-OF-DAY NOT SET-PLEASE RUN THE SYSTEM SETUP PROGRAM (ČAS NI NASTAVLJEN, ZAŽENITE PROGRAM ZA NASTAVITEV SISTEMA) — Čas ali datum, shranjen v programu za nastavitve sistema, se ne ujema s sistemsko uro. Popravite nastavitve za možnosti **Date** (Datum) in **Time** (Čas). Za več informacij si oglejte *Priročnik za servisiranje* na spletnem mestu **support.dell.com**.

TIMER CHIP COUNTER 2 FAILED (OKVARA ŠTEVCA 2 INTEGRIRANEGA VEZJA ČASOVNIKA) — Možna okvara integriranega vezja na sistemski plošči. Zaženite preizkuse System Set (Nastavitev sistema) v diagnostiki Dell (oglejte si «Diagnostika Dell» na strani 43).

UNEXPECTED INTERRUPT IN PROTECTED MODE (NEPRIČAKOVANA PREKINITEV V ZAŠČITENEM NAČINU) — Možna okvara krmilnika tipkovnice ali nepravilno vstavljen pomnilniški modul. Zaženite preizkuse System Memory (Sistemski pomnilnik) in preizkus Keyboard Controller (Krmilnik tipkovnice) v Diagnostiki Dell (oglejte si «Diagnostika Dell» na strani 43).

X:\ IS NOT ACCESSIBLE. THE DEVICE IS NOT READY (NI DOSTOPA DO X:\. NAPRAVA NI PRIPRAVLJENA) — Vstavite ploščo v pogon in poičkusite znova.

Sistemska sporočila



OPOMBA: Če prikazanega sporočila ni navedenega spodaj, si oglejte dokumentacijo za operacijski sistem ali program, ki je bil zagnan v času prikaza sporočila.

ALERT! PREVIOUS ATTEMPTS AT BOOTING THIS SYSTEM HAVE FAILED AT CHECKPOINT [NNNN]. FOR HELP IN RESOLVING THIS PROBLEM, PLEASE NOTE THIS CHECKPOINT AND CONTACT DELL TECHNICAL SUPPORT (OPOZORILO! PREJŠNJI POSKUSI ZAGONA TEGA SISTEMA SO BILI PREKINJENI NA TOČKI PREVERJANJA [NNNN]. ZA LAŽJE ODPRAVLJANJE TEŽAVE SI ZAPIŠITE TOČKO PREVERJANJA IN SE OBRNITE NA DELLOVO TEHNIČNO PODPORO.) —

Računalnik se trikrat zapored ni zagnal zaradi iste napake (za pomoč si oglejte «Vzpostavljanje stika z družbo Dell» na strani 75).

CMOS CHECKSUM ERROR (NAPAKA KONTROLNE VSOTE CMOS) —

Možna okvara sistemske plošče ali skoraj prazen akumulator RTC. Zamenjajte akumulator (oglejte si *Priročnik za servisiranje* na Dellovi spletni strani za podporo na naslovu **support.dell.com** ali si za pomoč oglejte «Vzpostavljanje stika z družbo Dell» na strani 75).

FAN [X] FAILURE (OKVARA VENTILATORJA [X]) — Ventilator je v okvari.

Zamenjajte okvarjeni ventilator (oglejte si *Priročnik za servisiranje* na Dellovi spletni strani za podporo na naslovu **support.dell.com**).

HARD-DISK READ FAILURE (NAPAKA PRI BRANJU S TRDEGA DISKA) —

Možna okvara trdega diska med preizkusom zagona trdega diska (za pomoč si oglejte «Vzpostavljanje stika z družbo Dell» na strani 75).

KEYBOARD FAILURE (OKVARA TIPKOVNICE) — Okvara tipkovnice ali odklopljen kabel tipkovnice (oglejte si *Priročnik za servisiranje* na Dellovi spletni strani za podporo na naslovu **support.dell.com**).

NO BOOT DEVICE AVAILABLE (NI ZAGONSKE NAPRAVE) — Sistem ne zaznava zagonске naprave ali particije.

- Če ste za zagonско napravo izbrali optični pogon, poskrbite, da so kabli ustrezno priključeni in zagonška plošča nameščena v pogonu.
- Če ste za zagonско napravo izbrali trdi disk, poskrbite, da so kabli ustrezno priključeni, pogon pravilno nameščen in particioniran kot zagonška naprava.

- Odprite program za nastavitve sistema in poskrbite, da so podatki o vrstnem redu zagona pravilni (oglejte si *Priročnik za servisiranje* na Dellovi spletni strani za podporo na naslovu **support.dell.com**).

NO TIMER TICK INTERRUPT (NI PREKINITVE V DELOVANJU ČASOVNIKA) —

Integrirano vezje na sistemski plošči je morda okvarjeno ali pa je prišlo do okvare sistemske plošče (za pomoč si oglejte «Vzpostavljanje stika z družbo Dell» na strani 75).

NOTICE – HARD DRIVE SELF MONITORING SYSTEM HAS REPORTED THAT A PARAMETER HAS EXCEEDED ITS NORMAL OPERATING RANGE. DELL RECOMMENDS THAT YOU BACK UP YOUR DATA REGULARLY. A PARAMETER OUT OF RANGE MAY OR MAY NOT INDICATE A POTENTIAL HARD DRIVE PROBLEM (OBVESTILO - SISTEM ZA SAMODEJNI NADZOR TRDEGA DISKA JE SPOROČIL, DA JE PARAMETER PRESEGEL NORMALNO DELOVNO OBMOČJE. DELL PRIPOROČA, DA REDNO IZDELUJETE VARNOSTNE KOPIJE PODATKOV. PARAMETER IZVEN OBMOČJA LAHKO NAKAZUJE NA MOREBITNO OKVARO TRDEGA DISKA). — Napaka S.M.A.R.T, možna okvara trdega diska. To funkcijo lahko omogočite ali onemogočite v nastavitvah BIOS-a.

Odpravljanje težav s programsko in strojno opremo

Če naprava med namestitvijo operacijskega sistema ni zaznana ali pa je zaznana, a je nepravilno konfigurirana, lahko s programom Hardware Troubleshooter odpravite nezdržljivost.

Windows Vista:

- 1 Kliknite gumb Start  sistema Windows Vista in nato **Help and Support** (Pomoč in podpora).
- 2 V iskalno polje vpišite `hardware troubleshooter` in pritisnite <Enter> za iskanje.
- 3 Med rezultati iskanja izberite možnost, ki najbolj ustreza težavi, in opravite preostale korake za odpravljanje težav.

Windows XP:

- 1 Kliknite **Start? Help and Support** (Pomoč in podpora).
- 2 V iskalno polje vpišite `hardware troubleshooter` in pritisnite <Enter> za iskanje.
- 3 V odseku **Fix a Problem** (Odpravi težavo) kliknite **Hardware Troubleshooter**.

- 4 Iz seznama **Hardware Troubleshooter** izberite možnost, ki najbolje opisuje težavo, in kliknite **Next** (Naprej) ter opravite preostale korake za odpravljanje težav.

Diagnostika Dell

 **PREVIDNO:** Preden se lotite naslednjih postopkov, preberite in upoštevajte varnostna navodila, ki so priložena vašemu računalniku.

Kdaj uporabiti Diagnostiko Dell

Če imate težave z računalnikom, izvedite preverjanja, opisana v poglavju «Nasveti za odpravljanje težav» na strani 49, in zaženite Diagnostiko Dell, preden se obrnete na Dell za pomoč.

Zaženite Diagnostiko Dell s trdega diska ali medija *Drivers and Utilities*, ki je priložen vašemu računalniku.



OPOMBA: Medij *Drivers and Utilities* je dodatna možnost, ki je morda niste dobili s svojim računalnikom.



OPOMBA: Diagnostika Dell deluje samo v računalnikih Dell.

Zagon Diagnostike Dell s trdega diska

Predn zaženete Diagnostiko Dell, odprite program za nastavev sistema (oglejte si *Priročnik za servisiranje* na Dellovi spletni strani za podporo na naslovu **support.dell.com**), da pregledate informacije o konfiguraciji računalnika in poskrbite, da je testirana naprava aktivna in prikazana v programu za nastavev sistema.

Diagnostika Dell se nahaja na ločeni diagnostični particiji na trdem disku.



OPOMBA: Če vaš računalnik ne prikaže slike na zaslonu, se obrnite na Dell (oglejte si «Vzpostavljajte stika z družbo Dell» na strani 75).

- 1 Računalnik priključite v delujočo električno vtičnico.
- 2 Vklonite (ali ponovno zaženite) računalnik.
- 3 Ko se pojavi logotip DELL, nemudoma pritisnite <F12>.



OPOMBA: Če predolgo pritisnete tipko, lahko pride do okvare tipkovnice. Okvaro preprečite tako, da občasno pritisnete tipko <F12>, dokler se ne prikaže meni z zagonskimi napravami.

Če ste čakali predolgo in se ob čakanju pojavi logotip operacijskega sistema, počakajte, da se naloži namizje Microsoft Windows, in nato izklopite računalnik ter poskusite znova.

- 4 Uporabite puščične tipke za pomikanje navzgor in navzdol, da v zagonskem meniju izberete **Diagnostics** (Diagnostika), in pritisnite <Enter>.

Računalnik zažene Pre-boot System Assessment (PSA), zaporedje začetnih preizkusov vaše systemske plošče, tipkovnice, zaslona, pomnilnika, trdega diska, itd.

- Odgovorite na vsa vprašanja, ki se prikažejo.
- Če je zaznana napaka, si zapišite kodo napake in si oglejte «Vzpostavljanje stika z družbo Dell» na strani 75.
- Če se Pre-boot System Assessment uspešno zaključi, se prikaže sporočilo: ‚Booting Dell Diagnostic Utility Partition. Press any key to continue.‘ (Zaganjanje diagnostične particije Dell. Za nadaljevanje pritisnite poljubno tipko.)



OPOMBA: Če vidite sporočilo o tem, da ni bilo mogoče najti diagnostične particije, zaženite Diagnostiko Dell z medija *Drivers and Utilities* (oglejte si «Zagon Diagnostike Dell z medija Drivers and Utilities» na strani 45).

- 5 Za zagon Diagnostike Dell z diagnostične particije na trdem disku pritisnite katerokoli tipko.
- 6 Pritisnite <Tab>, da izberete **Test System** (Preizkusi sistem), in nato pritisnite <Enter>.



OPOMBA: Priporočamo vam, da izberete **Test System** (Preizkusi sistem) za celotni preizkus računalnika. Če izberete možnost **Test Memory** (Preizkusi pomnilnik), zaženete razširjeni preizkus pomnilnika, ki lahko traja do trideset minut. Po zaključenem preizkusu zapišite rezultate preizkusa in nato pritisnite poljubno tipko, da se vrnete v prejšnji meni.

- 7 V glavnem meniju Diagnostike Dell kliknite z levo miškino tipko ali pritisnite <Tab> in nato <Enter>, da izberete preizkus, ki ga želite zagnati (oglejte si «Glavni meni Diagnostike Dell» na strani 46).



OPOMBA: Točno zapišite kakršnekoli kode napak in opisane težave ter sledite navodilom na zaslonu.

- 8 Po zaključitvi preizkusov zaprite testno okno za vrnitev v glavni meni Diagnostike Dell.

- 9 Zaprite okno Main Menu (Glavni meni), da zaprete Diagnostiko Dell in znova zaženete računalnik.

Zagon Diagnostike Dell z medija Drivers and Utilities

Preden zaženete Diagnostiko Dell, odprite program za nastavev sistema (oglejte si *Priročnik za servisiranje* na Dellovi spletni strani za podporo na naslovu **support.dell.com**), da pregledate informacije o konfiguraciji računalnika in poskrbite, da je testirana naprava aktivna in prikazana v programu za nastavev sistema.

- 1 V optični pogon vstavite medij *Drivers and Utilities*.
- 2 Znova zaženite računalnik.
- 3 Ko se pojavi logotip DELL, nemudoma pritisnite <F12>.



OPOMBA: Če predolgo pritisnete tipko, lahko pride do okvare tipkovnice. Okvaro preprečite tako, da občasno pritisnete tipko <F12>, dokler se ne prikaže meni z zagonskimi napravami.



Če ste čakali predolgo in se ob čakanju pojavi logotip operacijskega sistema, počakajte, da se naloži namizje Microsoft Windows, in nato izklopite računalnik ter poskusite znova.

- 4 Ko se pojavi seznam zagonskih naprav, s puščičnimi tipkami za pomikanje navzgor in navzdol označite **CD/DVD/CD-RW Drive** (Pogon CD/DVD/CD-RW) in pritisnite <Enter>.



OPOMBA: Uporaba enkratnega zagonskega menija spremeni vrstni red zagona samo za trenutni zagon. Ob ponovnem zagonu se računalnik zažene glede na zagonski vrstni red, določen v programu sistemskih nastavev.

- 5 Če želite zagnati CD/DVD, pritisnite katero koli tipko.
Če ste čakali predolgo in se ob čakanju pojavi logotip operacijskega sistema, počakajte, da se naloži namizje Microsoft Windows, in nato izklopite računalnik ter poskusite znova.
- 6 Vpišite 1 za **Run the 32 Bit Dell Diagnostics** (Zaženi 32-bitno Diagnostiko Dell).
- 7 V **Dell Diagnostics Menu** (Meni Diagnostike Dell) vpišite 1, da izberete **Dell 32-bit Diagnostics for Resource CD (graphical user interface)** (32-bitna Diagnostika Dell za CD s sredstvi (grafični uporabniški vmesnik)).

- 8 Pritisnite <Tab>, da izberete **Test System** (Preizkusi sistem), in nato pritisnite <Enter>.
 -  **OPOMBA:** Priporočamo vam, da izberete **Test System** (Preizkusi sistem) za celotni preizkus računalnika. Če izberete možnost **Test Memory** (Preizkusi pomnilnik), zaženete razširjeni preizkus pomnilnika, ki lahko traja do trideset minut. Po zaključenem preizkusu zapišite rezultate preizkusa in nato pritisnite poljubno tipko, da se vrnete v prejšnji meni.
- 9 V glavnem meniju Diagnostike Dell kliknite z levo miškino tipko ali pritisnite <Tab> in nato <Enter>, da izberete preizkus, ki ga želite zagnati (oglejte si «Glavni meni Diagnostike Dell» na strani 46).
 -  **OPOMBA:** Točno zapišite kakršnekoli kode napak in opisane težave ter sledite navodilom na zaslonu.
- 10 Po zaključitvi preizkusov zaprite testno okno za vrnitev v glavni meni Diagnostike Dell.
- 11 Zaprite okno Main Menu (Glavni meni), da zaprete Diagnostiko Dell in znova zaženete računalnik.
- 12 Iz optičnega pogona odstranite medij *Drivers and Utilities*.

Glavni meni Diagnostike Dell

Ko se naloži Diagnostika Dell, se prikaže ta meni:

Option (Možnost)	Function (Funkcija)
Test Memory (Preizkusi pomnilnik)	Run the stand-alone memory test (Zagon samostojnega preizkusa pomnilnika)
Test System (Preizkusi sistem)	Run system diagnostics (Zagon diagnostike sistema)
Exit (Izhod)	Exit the diagnostics (Izhod iz diagnostike)

Pritisnite <Tab>, da izberete preizkus, ki ga želite zagnati, in nato pritisnite <Enter>.



OPOMBA: Priporočamo vam, da izberete **Test System** (Preizkusi sistem) za celotni preizkus računalnika. Če izberete možnost **Test Memory** (Preizkusi pomnilnik), zaženete razširjeni preizkus pomnilnika, ki lahko traja do trideset minut. Po zaključenem preizkusu zapišite rezultate preizkusa in nato pritisnite poljubno tipko, da se vrnete v ta meni.

Ko izberete **Test System** (Preizkusi sistem), se prikaže ta meni:

Option (Možnost)	Function (Funkcija)
Express Test (Hiter preizkus)	Performs a quick test of devices in the system. This typically can take 10 to 20 minutes. (Izvede se hitri preizkus naprav v sistemu. Običajno traja 10 do 20 minut.) OPOMBA: Ta preizkus ne zahteva vaše udeležbe. Najprej zaženite Express Test (Hiter preizkus) za hitrejše odkrivanje težave.
Extended Test (Razširjen preizkus)	Performs a thorough check of devices in the system. This typically can take an hour or more. (Izvede se temeljit preizkus naprav v sistemu. Običajno traja eno uro ali dlje.) OPOMBA: Razširjen preizkus občasno zahteva vaše sodelovanje, da odgovorite na določena vprašanja.
Custom Test (Preizkus po meri)	Use to test a specific device or customize the tests to be run. (Ta preizkus se uporablja za preizkušanje določene naprave ali prilagajanje preizkusov, ki jih želite izvesti.)
Symptom Tree (Drevo simptomov)	This option allows you to select tests based on a symptom of the problem you are having. This option lists the most common symptoms. (Ta možnost omogoča izbiro preizkusov glede na simptom, ki se pojavi. Ta možnost navaja najpogostejše simptome.)

 **OPOMBA:** Priporočamo izbiro možnosti **Extended Test** (Razširjen preizkus), da izvedete podrobnejši pregled naprav v računalniku.

Če je med preizkusom prišlo do napake, se pojavi sporočilo s kodo napake in opisom težave. Zapišite si kodo napake in opis težave ter sledite navodilom na zaslону. Če težave ne morete odpraviti, se obrnite na Dell (oglejte si «Vzpostavljajte stika z družbo Dell» na strani 75).

 **OPOMBA:** Preden vzpostavite stik z Dellovo podporo, pripravite svojo oznako za storitve. Oznaka za storitve za računalnik se nahaja na vrhu vsakega zaslona preizkusa.

Naslednji jezički vsebujejo dodatne informacije o preizkusih, opravljenih z uporabo možnosti **Custom Test** (Preizkus po meri) ali **Symptom Tree** (Drevo simptomov):

Jeziček	Funkcija
Results (Rezultati)	Prikaže rezultate preizkusa in kode morebitnih napak.
Errors (Napake)	Prikaže stanja napak, kode napak in opis težave.
Help (Pomoč)	Opis preskusa in zahteve za njegovo izvedbo.
Configuration (Konfiguracija)	Prikaže konfiguracijo strojne opreme za izbrano napravo. Diagnostika Dell pridobi informacije o konfiguraciji za vse naprave iz programa za nastavitve sistema, pomnilnika in raznih notranjih preizkusov in prikaže informacije v seznamu naprav v levem podoknu zaslona. OPOMBA: Na seznamu naprav morda ne bo navedenih imen vseh komponent, nameščenih v računalniku, ali vseh naprav, priključenih nanj.
Parameters (Parametri)	Preizkus lahko po potrebi prilagodite tako, da spremenite nastavitve preizkusa.

Nasveti za odpravljanje težav

- Če ste pred pojavom težave dodali ali odstranili del, preglejte postopek in ustreznost namestitve.
- Če zunanja naprava ne deluje, preverite, ali je ustrezno priključena.
- Če se na zaslonu pojavi sporočilo o napaki, si zapišite točno vsebino sporočila. To sporočilo je lahko v pomoč tehničnemu osebju, ki bo postavilo diagnozo in odpravilo težavo.
- Če se sporočilo o napaki prikaže v programu, si oglejte dokumentacijo, ki je priložena programu.



OPOMBA: Postopki, navedeni v tem dokumentu, so namenjeni za privzeti pogled v sistemu Windows, zato pri uporabi klasičnega pogleda v sistemu Windows morda ne veljajo.

Težave z napajanjem



PREVIDNO: Preden se lotite naslednjih postopkov, preberite in upoštevajte varnostna navodila, ki so priložena vašemu računalniku.

ČE LUČKA NAPAJANJA NE SVETI — Računalnik je bodisi izklopljen ali ne prejema električne energije.

- Ponovno vstavite napajalni kabel v priključek na hrbtni strani računalnika in v električno vtičnico.
- Ko preverjate delovanje napajanja računalnika, ne uporabljajte podaljškov, razdelilnikov ali zaščitnih naprav.
- Poskrbite, da je razdelilnik, ki ga uporabljate, priključen v električno vtičnico in vklopljen.
- Preverite delovanje električne vtičnice z drugo napravo, na primer z namizno svetilko.
- Glavni napajalni kabel in kabel sprednje plošče morata biti ustrezno priključena na sistemsko ploščo (oglejte si *Priručnik za servisiranje* na Dellovi spletni strani za podporo na naslovu support.dell.com).

ČE LUČKA NAPAJANJA SVETI MODRO IN SE RAČUNALNIK NE ODZIVA —

- Poskrbite, da je zaslon ustrezno priključen in vklopljen.
- Če je zaslon priključen in vklopljen, si oglejte «Sistemska sporočila» na strani 41.

ČE LUČKA NAPAJANJA UTRIPA MODRO — Računalnik je v stanju pripravljenosti. Za normalno delovanje pritisnite tipko na tipkovnici, premaknite miško ali pritisnite gumb za napajanje.

ČE LUČKA NAPAJANJA UTRIPA ORANŽNO — Računalnik prejema električno energijo, možna okvara ali nepravilno nameščena naprava.

- Odstranite in nato ponovno namestite vse pomnilniške module (oglejte si *Priročnik za servisiranje* na Dellovi spletni strani za podporo na naslovu **support.dell.com**).
- Odstranite in nato ponovno namestite razširitvene kartice, vključno z grafično kartico (oglejte si *Priročnik za servisiranje* na Dellovi spletni strani za podporo na naslovu **support.dell.com**).

ČE LUČKA NAPAJANJA SVETI ORANŽNO — Prisotna je težava z napajanjem; okvarjena ali nepravilno nameščena naprava.

- Poskrbite, da je napajalni kabel procesorja pravilno priključen v napajalni priključek sistemske plošče (oglejte si *Priročnik za servisiranje* na Dellovi spletni strani za podporo na naslovu **support.dell.com**).
- Glavni napajalni kabel in kabel sprednje plošče morata biti ustrezno priključena v priključek sistemske plošče (oglejte si *Priročnik za servisiranje* na Dellovi spletni strani za podporo na naslovu **support.dell.com**).

ODPRAVITE MOTNJE — Nekaj znanih vzrokov motenj:

- Podaljški za napajanje, tipkovnice in miške
- Na razdelilnik je priključenih preveč naprav
- Več razdelilnikov je priključenih v isto električno vtičnico

Težave s pomnilnikom

 **PREVIDNO:** Preden se lotite naslednjih postopkov, preberite in upoštevajte varnostna navodila, ki so priložena vašemu računalniku.

ČE SE PRIKAŽE SPOROČILO O NEZADOSTNI KOLIČINI POMNILNIKA —

- Težavo je možno odpraviti tako, da shranite in zaprete vse odprte datoteke in vse odprte programe, ki jih ne uporabljajte.
- Glejte dokumentacijo programske opreme o minimalnih zahtevah za pomnilnik. Po potrebi namestite dodaten pomnilnik (oglejte si *Priročnik za servisiranje* na Dellovi spletni strani za podporo na naslovu **support.dell.com**).

- Ponovno namestite pomnilniške module (oglejte si *Priročnik za servisiranje* na Dellovi spletni strani za podporo na naslovu **support.dell.com**), da s tem zagotovite uspešno komunikacijo med računalnikom in pomnilnikom.
- Zaženite Diagnostiko Dell (oglejte si «Diagnostika Dell» na strani 43).

ČE SE POJAVIJO DRUGE TEŽAVE S POMNILNIKOM —

- Ponovno namestite pomnilniške module (oglejte si *Priročnik za servisiranje* na Dellovi spletni strani za podporo na naslovu **support.dell.com**), da s tem zagotovite uspešno komunikacijo med računalnikom in pomnilnikom.
- Upoštevajte smernice za namestitev pomnilnika (oglejte si *Priročnik za servisiranje* na Dellovi spletni strani za podporo na naslovu **support.dell.com**).
- Računalnik mora podpirati pomnilnik, ki ga uporabljate. Za več informacij o vrstah pomnilnika, ki jih podpira vaš računalnik, si oglejte «Pomnilnik» na strani 22.
- Zaženite Diagnostiko Dell (oglejte si «Diagnostika Dell» na strani 43).

Prenehanje odzivanja in težave s programsko opremo



PREVIDNO: Preden se lotite naslednjih postopkov, preberite in upoštevajte varnostna navodila, ki so priložena vašemu računalniku.

Računalnik se ne zažene

POSKRBITE, DA JE ELEKTRIČNI KABEL PRIKLJUČEN V RAČUNALNIK IN ELEKTRIČNO VTIČNICO.

Računalnik se ne odziva



OBVESTILO: Če operacijskega sistema ne morete pravilno zaustaviti, lahko izgubite podatke.

IZKLOPITE RAČUNALNIK — Če se računalnik ne odzove na pritisk tipke na tipkovnici ali na premik miške, pritisnite in zadržite gumb napajanja približno 8 do 10 sekund (dokler se računalnik ne izklopi) in nato ponovno zaženite vaš računalnik.

Program se ne odziva

ZAPRITE PROGRAM —

- 1 Hkrati pritisnite <Ctrl><Shift><Esc>, da s tem odprete Task Manager (Upravitelj opravil).
- 2 Kliknite jeziček **Applications** (Aplikacije).
- 3 Izberite program, ki se ne odziva.
- 4 Kliknite **End Task** (Končaj opravilo).

Program se večkrat preneha odzivati



OPOMBA: Večina programske opreme vključuje navodila za namestitev v dokumentaciji ali na CD-ju ali DVD-ju.

GLEJTE DOKUMENTACIJO PROGRAMSKE OPREME — Če je potrebno, odstranite in ponovno namestite program.

Program je izdelan za starejšo različico operacijskega sistema Windows

ZAŽENITE ČAROVNIKA ZA ZDRUŽLJIVOST PROGRAMSKE OPREME —

Windows Vista:

Čarovnik za združljivost programske opreme konfigurira program tako, da ta deluje v okolju, ki je podobno okolju drugih operacijskih sistemov (ne sistemu Vista).

- 1 Kliknite **Start**  → **Control Panel** (Nadzorna plošča) → **Programs** (Programi) → **Use an older program with this version of Windows** (Uporaba starejšega programa s to različico sistema Windows).
- 2 Na pozdravnem zaslonu kliknite **Next** (Naprej).
- 3 Sledite navodilom na zaslonu.

Windows XP:

Čarovnik za združljivost programske opreme konfigurira program tako, da ta deluje v okolju, ki je podobno okolju drugih operacijskih sistemov (ne sistemu XP).

- 1 Kliknite **Start** → **All Programs** (Vsi programi) → **Accessories** (Pripomočki) → **Program Compatibility Wizard** (Čarovnik za združljivost programske opreme) → **Next** (Naprej).
- 2 Sledite navodilom na zaslonu.

Prikaže se povsem modri zaslon

IZKLOPITE RAČUNALNIK — Če se računalnik ne odzove na pritisk tipke na tipkovnici ali na premik miške, pritisnite in zadržite gumb napajanja približno 8 do 10 sekund (dokler se računalnik ne izklopi) in nato ponovno zaženite vaš računalnik.

Druge težave s programsko opremo

ZA VEČ INFORMACIJ PREGLEJTE DOKUMENTACIJO PROGRAMSKE OPREME ALI SE OBRNITE NA PROIZVAJALCA PROGRAMSKE OPREME. —

- Poskrbite, da je program združljiv z operacijskim sistemom, ki je nameščen v računalniku.
- Poskrbite, da je računalnik v skladu z minimalnimi strojnimi zahtevami za zagon programske opreme. Za več informacij glejte dokumentacijo programske opreme.
- Poskrbite, da je program ustrezno nameščen in konfiguriran.
- Potrdite združljivost gonilnikov naprave s programom.
- Če je potrebno, odstranite in ponovno namestite program.

TAKOJ USTVARITE VARNOSTNO KOPIJO DATOTEK —

- Uporabite program za iskanje virusov in preglejte trdi disk, CD-je ali DVD-je
- Shranite in zaprite odprte datoteke ali programe in preko menija Start izklopite vaš računalnik.

Storitev Dell Technical Update

Storitev Dell Technical Update nudi vnaprejšnje obveščanje po e-pošti o posodobitvah za programsko in strojno opremo vašega računalnika. Ta storitev je brezplačna in jo lahko prilagodite glede na vsebino, obliko in pogostost prejemanja sporočil.

Če se želite naročiti na storitev Dell Technical Update, pojdite na support.dell.com/technicalupdate.

Pripomoček Dell Support Utility

Dell Support Utility (Dellov pripomoček za podporo) je nameščen v računalniku in dosegljiv prek ikone Dell Support, , v opravilni vrstici ali prek gumba **Start**. Ta pripomoček za podporo uporabite za informacije o podpori, posodobitve programske opreme in preglede stanja vašega računalniškega okolja.

Dostop do pripomočka Dell Support Utility

Pripomoček Dell Support Utility je na voljo prek ikone  v opravilni vrstici ali v meniju **Start**.

Če v opravilni vrstici ni ikone Dell Support:

- 1 Kliknite **Start** → **All Programs** (Vsi programi) → **Dell Support** (Dellova podpora) → **Dell Support Settings** (Nastavitve Dellove podpore).
- 2 Poskrbite, da je potrjena možnost **Show icon on the taskbar** (Prikaži ikono v opravilni vrstici).



OPOMBA: Če pripomoček Dell Support Utility ni na voljo v meniju **Start**, pojdite na spletno mesto **support.dell.com** in prenesite programsko opremo.

Pripomoček Dell Support Utility je prilagojen vašemu računalniškemu okolju.

Delovanje ikone  v opravilni vrstici je odvisno od načina klika – enojni klik, dvojni klik ali klik z desno tipko.

Klik ikone za Dellovo podporo

Kliknite z levo ali desno miškino tipko ikono  za naslednja opravila:

- Pregled računalniškega okolja.
- Ogled nastavitvev pripomočka Dell Support Utility.
- Dostop do datoteke pomoči za Dell Support Utility.
- Ogled pogosto zastavljenih vprašanj.
- Dodatne informacije o pripomočku Dell Support Utility.
- Izhod iz pripomočka Dell Support Utility.

Dvoklik ikone za Dellovo podporo

Dvokliknite ikono  za ročni pregled računalniškega okolja, ogled pogosto zastavljenih vprašanj, dostop do datoteke pomoči za Dell Support Utility in ogled nastavitvev za Dellovo podporo.

Za več informacij o pripomočku Dell Support Utility kliknite vprašaj (?) na vrhu zaslona **Dell™ Support**.



Ponovna namestitev programske opreme

Gonilniki

Kako najti gonilnike

Če imate težave s katero od naprav, poiščite njen gonilnik in preverite, ali je ta vzrok težave, ter ga po potrebi posodobite.

Microsoft Windows Vista

- 1 Kliknite gumb Start  sistema Windows Vista in z desno miškino tipko kliknite **Computer** (Računalnik).
- 2 Kliknite **Properties** (Lastnosti) in nato **Device Manager** (Upravitelj naprav).
 **OPOMBA:** Prikaže se okno **User Account Control** (Nadzor uporabniškega računa). Če ste skrbnik računalnika, kliknite **Continue** (Naprej); v nasprotnem primeru se za nadaljevanje obrnite na skrbnika.
- 3 Pomaknite se navzdol po seznamu naprav in preverite, ali je zraven imena naprave prisoten klicaj (krožec z ikono [!]).

Če se zraven imena naprave nahaja klicaj, boste morali ponovno namestiti gonilnik ali namestiti novejšega (oglejte si «Ponovno nameščanje gonilnikov in pripomočkov» na strani 56).

Microsoft Windows XP

- 1 Kliknite **Start Control Panel** (Nadzorna plošča).
- 2 Pod **Pick a Category** (Izberite kategorijo) kliknite **Performance and Maintenance** (Učinkovitost delovanja in vzdrževanje).
- 3 Kliknite **System** (Sistem).

- 4 V oknu **System Properties** (Sistemske lastnosti) kliknite jeziček **Hardware** (Strojna oprema).
- 5 Kliknite **Device Manager** (Upravitelj naprav).
- 6 Pomaknite se navzdol po seznamu naprav in preverite, ali je zraven imena naprave prisoten klicaj (krožec z ikono [!]).
Če se zraven imena naprave nahaja klicaj, boste morali ponovno namestiti gonilnik ali namestiti novejšega (oglejte si «Ponovno nameščanje gonilnikov in pripomočkov» na strani 56).



Ponovno nameščanje gonilnikov in pripomočkov

-  **OBVESTILO:** Odobreni gonilniki za vaš računalnik Dell so na voljo na Dellovi spletni strani za podporo na naslovu **support.dell.com** in na mediju *Drivers and Utilities*. Če namestite gonilnike, pridobljene iz drugih virov, se lahko pojavijo težave z delovanjem računalnika.

Obnovitev starejše različice gonilnika za napravo

Če se po namestitvi ali posodobitvi gonilnika na vašem računalniku pojavi težava, uporabite možnost za povrnitev gonilnika naprave na prejšnje stanje v sistemu Windows za zamenjavo gonilnika s starejšo nameščeno različico.

Windows Vista:

- 1 Kliknite gumb Start  sistema Windows Vista in z desno miškino tipko kliknite **Computer** (Računalnik).
- 2 Kliknite **Properties** (Lastnosti) in nato **Device Manager** (Upravitelj naprav).
 **OPOMBA:** Prikaže se okno **User Account Control** (Nadzor uporabniškega računa). Če ste skrbnik računalnika, kliknite **Continue** (Naprej); v nasprotnem primeru se za nadaljevanje obrnite na skrbnika.
- 3 Z desno miškino tipko kliknite napravo, za katero je bil nameščen nov gonilnik, in kliknite **Properties** (Lastnosti).
- 4 Kliknite jeziček **Driver** (Gonilnik).
- 5 Kliknite **Roll Back Driver** (Povrnitev gonilnika na prejšnje stanje).

Če s povrnitvijo gonilnika naprave na prejšnje stanje ne odpravite težave, znova namestite gonilnik z medija *Drivers and Utilities*.

Windows XP:

- 1 Kliknite **Start Control Panel** (Nadzorna plošča).
- 2 Pod **Pick a Category** (Izberite kategorijo) kliknite **Performance and Maintenance** (Učinkovitost delovanja in vzdrževanje).
- 3 Kliknite **System** (Sistem).
- 4 V oknu **System Properties** (Sistemske lastnosti) kliknite jeziček **Hardware** (Strojna oprema).
- 5 Kliknite **Device Manager** (Upravitelj naprav).
- 6 Z desno miškino tipko kliknite napravo, za katero je bil nameščen nov gonilnik, in kliknite **Properties** (Lastnosti).
- 7 Kliknite jeziček **Driver** (Gonilnik).
- 8 Kliknite **Roll Back Driver** (Povrnitev gonilnika na prejšnje stanje).

Če s povrnitvijo gonilnika naprave na prejšnje stanje ne odpravite težave, znova namestite gonilnik z medija *Drivers and Utilities*.

Uporaba plošče Drivers and Utilities

Če se po namestitvi ali posodobitvi gonilnika na vašem računalniku pojavi težava in če povrnitev gonilnika naprave na prejšnje stanje ne odpravite te težave, znova namestite gonilnik z medija *Drivers and Utilities*.

- 1 Shranite in zaprite vse odprte datoteke in programe.
- 2 Vstavite medij *Drivers and Utilities*.
V večini primerov se CD/DVD zažene samodejno. Če se ne, zaženite Raziskovalca, kliknite imenik pogona CD/DVD, da se prikaže vsebina CD-ja/DVD-ja, in nato dvokliknite datoteko **autorcd.exe**. Ko prvič zaženete CD/DVD, boste morda pozvani k namestitvi namestitvenih datotek. Kliknite **OK** (V redu) in sledite navodilom na zaslonu.
- 3 V spustnem meniju **Language** (Jezik) v orodni vrstici izberite ustrezen jezik za gonilnik ali pripomoček (če je na voljo).
- 4 Na pozdravnem zaslonu kliknite **Next** (Naprej) in počakajte, da CD/DVD dokonča pregledovanje strojne opreme.
- 5 Če želite najti druge gonilnike in pripomočke, pod **Search Criteria** (Pogoji iskanja) v spustnih menijih **System Model** (Model sistema), **Operating System** (Operacijski sistem) in **Topic** (Tema) izberite ustrezne kategorije.

Za določene gonilnike in pripomočke, ki jih uporablja vaš računalnik, se pojavi ena ali več povezav.

- 6 Če želite, da se prikažejo informacije o gonilniku ali pripomočku, ki ga želite namestiti, kliknite povezavo določenega gonilnika ali pripomočka.
- 7 Kliknite gumb **Install** (Namesti) (če je na voljo), da začnete namestitev gonilnika ali pripomočka. Na pozdravnem zaslonu sledite pozivom, da dokončate namestitev.



Če gumba **Install** (Namesti) ni na voljo, samodejna namestitev ni mogoča. Za navodila za namestitev si oglejte ustrezna navodila v naslednjih podpoglavjih ali kliknite **Extract** (Ekstrahiraj), sledite navodilom za ekstrahiranje in nato preberite datoteko za branje.

Če ste pozvani, da morate krmariti do datotek gonilnika, na oknu s podatki o krmilniku kliknite imenik pogona CD/DVD, da se prikažejo datoteke, povezane s tem gonilnikom.

Ročna namestitev gonilnikov

Po kopiranju datotek gonilnika na trdi disk, kot je opisano v prejšnjem poglavju, boste morda morali ročno posodobiti gonilnik.

Microsoft Windows Vista:

- 1 Kliknite gumb Start  sistema Windows Vista in z desno miškino tipko kliknite **Computer** (Računalnik).
- 2 Kliknite **Properties** (Lastnosti) in nato **Device Manager** (Upravitelj naprav).
 **OPOMBA:** Prikaže se okno **User Account Control** (Nadzor uporabniškega računa). Če ste skrbnik računalnika, kliknite **Continue** (Naprej); v nasprotnem primeru se za nadaljevanje obrnite na skrbnika.
- 3 Dvokliknite vrsto naprave, za katero nameščate gonilnik.
- 4 Dvokliknite ime naprave, za katero nameščate gonilnik.
- 5 Kliknite jeziček **Driver** (Gonilnik).
- 6 Kliknite **Update Driver** (Posodobi gonilnik).
- 7 Kliknite **Browse my computer for driver software** (Prebrskaj računalnik in poišči programsko opremo).
- 8 Kliknite **Browse** (Prebrskaj) in krmarite do mesta na trdem disku, kjer se nahajajo datoteke gonilnika.

- 9 Ko se prikaže ime ustreznega gonilnika, kliknite ime gonilnika in nato **OK** (V redu).
- 10 Kliknite **Next** (Naprej).
- 11 Kliknite **Finish** (Dokončaj) in ponovno zaženite računalnik.

Microsoft Windows XP:



OPOMBA: Gonilnike je mogoče ročno posodobiti za katero koli napravo, ki je nameščena v vašem računalniku.

- 1 Click **Start** → **Control Panel** (Nadzorna plošča).
- 2 Pod **Pick a Category** (Izberite kategorijo) kliknite **Performance and Maintenance** (Učinkovitost delovanja in vzdrževanje).
- 3 Kliknite **System** (Sistem).
- 4 V oknu **System Properties** (Sistemske lastnosti) kliknite jeziček **Hardware** (Strojna oprema).
- 5 Kliknite **Device Manager** (Upravitelj naprav).
- 6 Dvokliknite vrsto naprave, za katero nameščate gonilnik.
- 7 Z desno miškino tipko kliknite napravo, za katero ponovno nameščate gonilnik, in kliknite **Properties** (Lastnosti).
- 8 Kliknite jeziček **Driver** (Gonilnik).
- 9 Kliknite **Update Driver** (Posodobi gonilnik).
- 10 Kliknite **Install from a list or specific location (Advanced)** (Namesti iz seznama ali določenega mesta (Napredno)) in kliknite **Next** (Naprej).
- 11 Kliknite, da potrdite možnost **Include this location in the search** (Vključi to mesto v iskanje), nato kliknite **Browse** (Prebrskaj) in krmarite do mesta na trdem disku, kjer se nahajajo datoteke gonilnika.
- 12 Ko se prikaže ime ustreznega gonilnika, kliknite **OK** (V redu).
- 13 Kliknite **Next** (Naprej).
- 14 Kliknite **Finish** (Dokončaj) in ponovno zaženite računalnik.

Obnovev operacijskega sistema

Operacijski sistem lahko obnovite na naslednje načine:

- Obnovev sistema povrne računalnik v prejšnje stanje brez vpliva na podatkovne datoteke. Uporabite obnovev sistema kot prvo rešitev za obnovev operacijskega sistema in ohranitev podatkovnih datotek.
- Programa Dell PC Restore družbe Symantec (na voljo v sistemu Windows XP) in Dell Factory Image Restore (na voljo v sistemu Windows Vista) povrneta vaš trdi disk na stanje ob nakupu računalnika. Oba programa izbrišeta vse podatke s trdega diska in odstranita programe, ki ste jih namestili po prejemu računalnika. Program Dell PC Restore ali Dell Factory Image Restore uporabite samo v primeru, če z obnovevijo sistema niste uspeli odpraviti težave z operacijskim sistemom.
- Namestitveni medij z *operacijskim sistemom* lahko uporabite, da izvedete ponovno namestitev operacijskega sistema. V tem primeru pa z uporabo namestitvenega medija z *operacijskim sistemom* s trdega diska izbrišete tudi vse podatke. Medij uporabite *samo*, če z obnovevijo sistema niste uspeli odpraviti težave z operacijskim sistemom.

Uporaba programa Microsoft Windows System Restore

Operacijski sistem Windows vsebuje možnost obnovev sistema, ki lahko vrne vaš računalnik na prejšnje stanje (brez vpliva na podatkovne datoteke). Uporaba možnosti za obnovev sistema je lahko uporabna, če je zaradi sprememb v strojni opremi, programski opremi ali drugih nastavitvah računalnik v nezaželenem stanju. Za informacije o obnovevi sistema si oglejte center za pomoč in podporo v sistemu Windows (kliknite **Start** in nato **Help and Support** (Pomoč in podpora)).



OBVESTILO: Obnovev sistema ne nadzoruje in ne obnavlja podatkovnih datotek. Redno izdelujte varnostne kopije podatkovnih datotek.

Zagon programa za obnovev sistema

Microsoft Windows Vista:

- 1 Kliknite **Start** .
- 2 V iskalno polje menija Start vpišite System Restore (Obnovev sistema) in pritisnite <Enter>.

 **OPOMBA:** Prikaže se okno **User Account Control** (Nadzor uporabniškega računa). Če ste skrbnik računalnika, kliknite **Continue** (Naprej); v nasprotnem primeru se za nadaljevanje obrnite na skrbnika.

- 3 Kliknite **Next** (Naprej) in sledite navodilom na zaslonu.

Microsoft Windows XP:

 **OBVESTILO:** Preden obnovite računalnik v prejšnje stanje delovanja, shranite in zaprite vse odprte datoteke in programe. Ne spreminjajte, odpirajte ali brišite datotek ali programov, dokler postopek obnovitve sistema ni zaključen.

 **OPOMBA:** Če se po namestitvi gonilnika naprave pojavi težava, poskušajte najprej težavo odpraviti z uporabo možnosti za povrnitev gonilnika naprave na prejšnje stanje v sistemu Windows XP (oglejte si «Obnovitev starejše različice gonilnika za napravo» na strani 56) ali pa gonilnik ponovno namestite z medijem *Drivers and Utilities* (oglejte si «Uporaba plošče Drivers and Utilities» na strani 57).

- 1 Kliknite **Start** → **All Programs** (Vsi programi) → **Accessories** (Pripomočki) → **System Tools** (Sistemska orodja) → **System Restore** (Obnovitev sistema).
- 2 Kliknite **Restore my computer to an earlier time** (Vrnitev računalnika v prejšnje stanje) ali **Create a restore point** (Ustvarjanje obnovitvene točke).
- 3 Kliknite **Next** (Naprej) in sledite navodilom na zaslonu.

Razveljavitev zadnje obnovitve sistema

 **OBVESTILO:** Preden razveljavite zadnjo obnovitev sistema, shranite in zaprite vse odprte datoteke in programe. Ne spreminjajte, odpirajte ali brišite datotek ali programov, dokler postopek obnovitve sistema ni zaključen.

Microsoft Windows Vista:

- 1 Kliknite **Start** .
- 2 V iskalno polje menija Start vpišite **System Restore** (Obnovitev sistema) in pritisnite <Enter>.
- 3 Kliknite **Undo my last restoration** (Razveljavi mojo zadnjo obnovitev) in nato **Next** (Naprej).

Microsoft Windows XP:

- 1 Kliknite **Start**→ **All Programs** (Vsi programi)→ **Accessories** (Pripomočki)→ **System Tools** (Sistemska orodja)→ **System Restore** (Obnovitev sistema).
- 2 Kliknite **Undo my last restoration** (Razveljavi mojo zadnjo obnovitev) in nato **Next** (Naprej).

Omogočanje obnovitve sistema



OPOMBA: V sistemu Windows Vista ni mogoče onemogočiti obnovitve sistema, ne glede na pomanjkanje prostora na disku. Zato naslednji postopek velja samo za operacijski sistem Windows XP.

Če ponovno namestite Windows XP z manj kot 200 MB prostega prostora trdega diska, je obnovitev sistema samodejno onemogočena.

Če želite preveriti, ali je obnovitev sistema omogočena:

- 1 Kliknite **Start**→ **Control Panel** (Nadzorna plošča)→ **Performance and Maintenance** (Učinkovitost delovanja in vzdrževanje)→ **System** (Sistem).
- 2 Kliknite jeziček **System Restore** (Obnovitev sistema) in poskrbite, da je potrditveno polje **Turn off System Restore** (Izklopi obnovitev sistema) nepotrjeno.

Uporaba programov Dell Factory Image Restore in Dell PC Restore



OBVESTILO: Uporaba programa Dell Factory Image Restore ali Dell PC Restore trajno izbriše vse podatke s trdega diska in odstrani vse programe ali gonilnike, ki ste jih namestili po prejetju računalnika. Če je možno, pred uporabo ustvarite varnostne kopije teh podatkov. Program Dell Factory Image Restore ali Dell PC Restore uporabite samo v primeru, če z obnovitvijo sistema niste uspeli odpraviti težave z operacijskim sistemom.



OPOMBA: Programa Dell Factory Image Restore in Dell PC Restore družbe Symantec morda nista na voljo v nekaterih državah ali v nekaterih računalnikih.

Program Dell Factory Image Restore (Windows Vista) ali Dell PC Restore (Windows XP) uporabite samo kot zadnjo možnost za obnovitev operacijskega sistema. Te možnosti obnovijo vaš trdi disk na stanje ob nakupu računalnika. Vsi programi ali datoteke, ki ste jih dodali po prejemu računalnika (vključno s podatkovnimi datotekami), so trajno izbrisani s trdega diska. Med podatkovne

datoteke spadajo dokumenti, preglednice, e-poštna sporočila, digitalne fotografije, glasbene datoteke itd. Če je mogoče, pred uporabo programa Factory Image Restore ali PC Restore ustvarite varnostno kopijo vseh podatkov.

Program Dell Factory Image Restore (Microsoft Windows Vista)

1 Vklopite računalnik. Ko se prikaže logotip DELL, nekajkrat pritisnite <F8>, da odprete okno **Vista Advanced Boot Options** (Napredne možnosti za zagon sistema Vista).

2 Izberite **Repair Your Computer** (Popravi računalnik).

Prikaže se okno **System Recovery Options** (Možnosti za obnovitev sistema).

3 Izberite razporeditev tipkovnice in kliknite **Next** (Naprej).

4 Za dostop do možnosti obnovitve se prijavite kot lokalni uporabnik. Za dostop do ukaznega poziva v polje z uporabniškim imenom vpišite **administrator** in kliknite **OK** (V redu).

5 Kliknite **Dell Factory Image Restore** (Obnovitev tovarniških nastavitev).



OPOMBA: Morda boste morali izbrati **Dell Factory Tools** (Dellova tovarniška orodja) in nato **Dell Factory Image Restore** (Obnovitev tovarniških nastavitev), odvisno od konfiguracije vašega sistema.

Prikaže se pozdravni zaslon programa Dell Factory Image Restore (Obnovitev tovarniških nastavitev).

6 Kliknite **Next** (Naprej).

Prikaže se zaslon Confirm Data Deletion (Potrditev brisanja podatkov).



OBVESTILO: Če ne želite nadaljevati z obnovitvijo tovarniških nastavitev, kliknite **Cancel** (Prekliči).

7 Če želite nadaljevati s formatiranjem trdega diska in obnovitvijo sistema na tovarniške nastavitve, kliknite potrditveno polje in nato kliknite **Next** (Naprej).

Zažene se proces obnovitve, ki lahko poteka pet ali več minut. Ko sta operacijski sistem in tovarniško nameščena programska oprema obnovljena na tovarniške nastavitve, se prikaže sporočilo.

8 Kliknite **Finish** (Dokončaj) za ponovni zagon sistema.

Program Dell PC Restore (Microsoft Windows XP)

- 1 Vklopite računalnik.

Med postopkom zagona se na vrhu zaslona prikaže modra črta z naslovom **www.dell.com**.

- 2 Takoj, ko se pojavi modra črta, pritisnite <Ctrl><F11>.

Če ne pritisnete pravočasno <Ctrl><F11>, pustite, da se računalnik do konca zažene, in nato ponovno zaženite računalnik.

 **OBVESTILO:** Če ne želite nadaljevati z obnovitvijo računalnika, kliknite **Reboot** (Vnovični zagon).

- 3 Kliknite **Restore** (Obnovi) in nato **Confirm** (Potrdi).

Obnovitev poteka približno 6 do 10 minut.

- 4 Ko ste pozvani, kliknite **Finish** (Dokončaj) za ponovni zagon računalnika.

 **OPOMBA:** Računalnika ne zaustavljajte ročno. Kliknite **Finish** (Dokončaj) in pustite, da se računalnik ponovno zažene.

- 5 Ko ste pozvani, kliknite **Yes** (Da).

Računalnik se ponovno zažene. Ker je računalnik povrnjen v izvorno stanje, se ob zagonu prikažejo zasloni (kot na primer licenčna pogodba za končnega uporabnika), ki so se prikazali ob prvem vklopu računalnika.

- 6 Kliknite **Next** (Naprej).

Pojavi se zaslon **System Restore** (Obnovitev sistema) in računalnik se ponovno zažene.

- 7 Po ponovnem zagonu računalnika kliknite **OK** (V redu).

Odstranitev programa PC Restore

 **OBVESTILO:** Odstranitev Dellovega programa PC Restore s trdega diska trajno izbrši program PC Restore iz vašega računalnika. Po odstranitvi Dellovega programa PC Restore le-tega ne boste mogli več uporabljati za obnovitev operacijskega sistema vašega računalnika.

Dellov program PC Restore omogoča obnovitev vašega trdega diska na stanje pred nakupom vašega računalnika. Priporočamo, da programa PC Restore *ne* odstranite iz vašega računalnika, čeprav zaradi tega pridobite več prostora na trdem disku. Če program PC Restore odstranite s trdega diska, ga ne boste več mogli zagnati in s tem obnoviti operacijski sistem vašega računalnika v izvorno stanje.

- 1 V računalnik se prijavite kot lokalni skrbnik.
- 2 V Raziskovalcu pojdite na **c:\dell\utilities\DSR**.
- 3 Dvokliknite datoteko z imenom **DSRIRRemv2.exe**.



OPOMBA: Če se niste prijavili kot lokalni skrbnik, se prikaže sporočilo, ki opozarja, da se morate prijaviti kot skrbnik. Kliknite **Quit** (Zapri) in se prijavite kot lokalni skrbnik.



OPOMBA: Če na trdem disku računalnika ni particije za program PC Restore, se prikaže sporočilo, ki navaja, da particija ni bila najdena. Kliknite **Quit** (Zapri); particija, ki jo želite izbrisati, ne obstaja.

- 4 Kliknite **OK** (V redu) za odstranitev particije programa PC Restore s trdega diska.
- 5 Ko se pojavi potrditveno sporočilo, kliknite **Yes** (Da).
Particija programa PC Restore je izbrisana in na novo ustvarjen prostor na disku je dodeljen skupnemu prostoru na trdem disku.
- 6 Kliknite z desno miškino tipko **Local Disk (C)** (Lokalni disk (C)) v Raziskovalcu, kliknite **Properties** (Lastnosti) in preverite, ali je dodatni prostor na disku resnično na voljo, kot to navaja povečana vrednost **Free Space** (Nezaseden prostor).
- 7 Zaprite okno **PC Restore Removal** (Odstranitev programa PC Restore) s klikom na **Finish** (Dokončaj) in ponovno zaženite računalnik.

Uporaba medija z operacijskim sistemom

Preden začnete

Če razmišljate o ponovni namestitvi operacijskega sistema Windows, da popravite težavo z novo nameščenim gonilnikom, poskusite najprej uporabiti možnost za povrnitev gonilnika naprave na prejšnje stanje v sistemu Windows (oglejte si «Obnovitev starejše različice gonilnika za napravo» na strani 56). Če povrnitev gonilnika na prejšnje stanje ne odpravi težave, uporabite obnovitev

sistema in računalnik vrnite v stanje, v katerem je bil pred namestitvijo gonilnika naprave (oglejte si «Uporaba programa Microsoft Windows System Restore» na strani 60).

- ➔ **OBVESTILO:** Preden izvedete namestitev, naredite varnostne kopije vseh podatkovnih datotek na primarnem pogonu trdega diska. Za običajne konfiguracije trdih diskov je primarni pogon trdega diska prvi pogon, ki ga zazna računalnik.

Za ponovno namestitev operacijskega sistema Windows XP potrebujete naslednje:

- Dellov medij z *operacijskim sistemom*
- Dellov Medij *Drivers and Utilities*

-  **OPOMBA:** Dellov medij *Drivers and Utilities* vsebuje gonilnike, ki so bili nameščeni pri sestavljanju računalnika. Uporabite Dellov medij *Drivers and Utilities* za namestitev vseh potrebnih gonilnikov. Dellov medij *Drivers and Utilities* in medij z *operacijskim sistemom* morda nista bila priložena računalniku, kar je odvisno od regije, iz katere ste naročili računalnik, in od tega, ali ste naročili medij.

Ponovna namestitev operacijskega sistema Windows Vista ali Windows XP

Postopek ponovne namestitve lahko traja 1 do 2 uri, da se zaključi. Ko ponovno namestite operacijski sistem, morate prav tako ponovno namestiti gonilnike naprav, programe za zaščito pred virusi in drugo programsko opremo.

- 1 Shranite in zaprite vse odprte datoteke in programe.
- 2 Vstavite ploščo z *operacijskim sistemom*.
- 3 Če se pojavi sporočilo `Install Windows` (Nameščanje sistema Windows), kliknite **Exit** (Izhod).
- 4 Ponovno zaženite računalnik.

Ko se pojavi logotip DELL, nemudoma pritisnite <F12>.

-  **OPOMBA:** Če ste čakali predolgo in se ob čakanju pojavi logotip operacijskega sistema, počakajte, da se naloži namizje Microsoft Windows, in nato zaustavite računalnik ter poizkusite znova.

-  **OPOMBA:** Naslednji koraki le za enkrat spremenijo zaporedje zagona. Pri naslednjem zagonu se računalnik zažene glede na naprave, ki so določene v sistemskih nastavitvah.

- 5 Ko se pojavi seznam zagonskih naprav, označite **CD/DVD/CD-RW Drive** (Pogon CD/DVD/CD-RW) in pritisnite <Enter>.
- 6 Pritisnite katerokoli tipko, da se izvede **Boot from CD-ROM** (Zagon s CD-ROM-a).
- 7 Sledite navodilom na zaslonu in zaključite namestitev.

Iskanje informacij

 **OPOMBA:** Nekatere funkcije ali mediji so na voljo posebej, zato vaš računalnik morda ni opremljen z njimi. Nekatere funkcije ali mediji niso na voljo za določene države.

 **OPOMBA:** Računalniku bodo morda priložene dodatne informacije.

Dokument/medij/oznaka	Vsebina
<p>Oznaka za storitve/koda za hitre storitve</p> <p>Vaša oznaka za storitve/koda za hitre storitve se nahaja na vašem računalniku.</p>	<ul style="list-style-type: none"> • Z oznako za storitve identificirajte računalnik, ko uporabljate support.dell.com ali iščete podporo. • Vnesite kodo za hitre storitve za usmeritev svojega klica, ko iščete podporo.
<p>Medij Drivers and Utilities</p> <p>Medij <i>Drivers and Utilities</i> je CD ali DVD, ki je bil morda priložen računalniku.</p>	<ul style="list-style-type: none"> • Diagnostični program za vaš računalnik • Gonilniki za vaš računalnik <p>OPOMBA: Posodobitve za gonilnike in dokumentacijo lahko najdete na spletnem mestu support.dell.com.</p> <ul style="list-style-type: none"> • Namizna sistemska programska oprema (DSS) • Datoteke za branje <p>OPOMBA: Na vašem mediju so morda vključene datoteke za branje, ki vsebujejo najnovejše posodobitve o tehničnih spremembah računalnika ali napredno tehnično-referenčno gradivo za tehnike ali izkušene uporabnike.</p>
<p>Medij z operacijskim sistemom</p> <p>Medij z <i>operacijskim sistemom</i> je CD ali DVD, ki je bil morda priložen računalniku.</p>	<p>Ponovna namestitvev operacijskega sistema</p>

Dokument/medij/oznaka	Vsebina
<p>Dokumentacija o varnosti, predpisih, garanciji in podpori</p> <p>Oglejte si dokumentacijo o varnosti in garanciji, ki je priložena vašemu računalniku.</p> <p>Za dodatne informacije o predpisih obiščite domačo stran za skladnost s predpisi na spletnem mestu www.dell.com na naslednjem naslovu: www.dell.com/regulatory_compliance.</p>	<ul style="list-style-type: none"> • Informacije o garanciji • Pogoji in določila (samo ZDA) • Varnostna navodila • Informacije o predpisih • Informacije o ergonomiji • Licenčna pogodba za končnega uporabnika
<p>Priročnik za servisiranje</p> <p><i>Priročnik za servisiranje</i> za vaš računalnik je na voljo na spletnem mestu support.dell.com.</p>	<ul style="list-style-type: none"> • Navodila za odstranitev in zamenjavo delov • Navodila za konfiguracijo sistemskih nastavitev • Navodila za odpravljanje težav
<p>Tehnološka navodila Dell</p> <p><i>Tehnološka navodila Dell</i> so na voljo na spletnem mestu support.dell.com.</p>	<ul style="list-style-type: none"> • O vašem operacijskem sistemu • Uporaba in vzdrževanje zunanjih naprav • Razumevanje tehnologij, kot so RAID, internet, brezžična tehnologija Bluetooth®, e-pošta, omrežje, itd.
<p>Ključ izdelka Microsoft® Windows®</p> <p>Vaša licenca za Microsoft Windows se nahaja na vašem računalniku.</p>	<ul style="list-style-type: none"> • Vsebuje ključ izdelka za operacijski sistem. <p>OPOMBA: Ključ izdelka za Microsoft Windows se nahaja v vašem računalniku.</p>

Kako do pomoči

Pridobivanje pomoči

 **PREVIDNO:** Če morate odstraniti pokrov računalnika, najprej odklopite napajalne in modemske kable iz stenskih vtičnic.

Če imate težave z računalnikom, lahko po naslednjem postopku izvedete diagnozo in odpravite težavo:

- 1 Za informacije in postopke, ki se nanašajo na težavo z vašim računalnikom, si oglejte «Nasveti za odpravljanje težav» na strani 49.
- 2 Za postopke izvajanja diagnostike Dell si oglejte «Nasveti za odpravljanje težav» na strani 49.
- 3 Izpolnite «Kontrolni seznam za diagnostiko» na strani 74.
- 4 Za pomoč pri nameščanju in odpravljanju težav uporabite Dellovo obširno zbirko spletnih storitev, ki so na voljo na spletnem mestu za Dellovo podporo (support.dell.com). Za obsežnejši seznam možnosti Dellove spletne podpore si oglejte «Spletne storitve» na strani 70.
- 5 Če s predhodnimi koraki niste odpravili težave, si oglejte «Vzpostavlanje stika z družbo Dell» na strani 75.



OPOMBA: Pokličite Dellovo podporo s telefona pri ali v bližini računalnika s težavo, da vam lahko podporno osebje pomaga pri potrebnih postopkih.



OPOMBA: Dellov kodni sistem za hitre storitve ni na voljo v vseh državah.

Po pozivu Dellovega samodejnega telefonskega sistema vtipkajte svojo kodo za hitre storitve in klic bo preusmerjen ustrezni osebi za podporo. Če nimate kode za hitre storitve, odprite mapo **Dell Accessories** (Pripomočki Dell), dvokliknite ikono **Express Service Code** (Koda za hitre storitve) in sledite napotkom.

Za navodila za uporabo Dellove podpore si oglejte «Tehnična podpora in storitve za kupce» na strani 70.



OPOMBA: Nekatere storitve niso vedno na voljo v vseh krajih zunaj ZDA. Za informacije o razpoložljivosti pokličite lokalnega zastopnika za izdelke Dell.

Tehnična podpora in storitve za kupce

Dellova storitev za podporo nudi odgovore na vaša vprašanja v zvezi s strojno opremo Dell. Naše podporno osebje uporablja računalniško diagnostiko, ki omogoča hitre in natančne odgovore.

Če želite uporabiti Dellovo storitev za podporo, si oglejte «Pred klicem» na strani 73 in nato poiščite kontaktne informacije za svojo regijo ali obiščite spletno mesto **support.dell.com**.

DellConnect™

DellConnect je preprosto spletno orodje, ki omogoča Dellovemu serviserju dostop do vašega računalnika prek širokopasovne povezave, diagnozo težave in popravilo pod vašim nadzorom. Za več informacij obiščite spletno mesto **support.dell.com** in kliknite **DellConnect**.

Spletne storitve

Več o Dellovih izdelkih in storitvah si lahko preberete na naslednjih spletnih straneh:

www.dell.com

www.dell.com/ap (samo azijske/pacifiške države)

www.dell.com/jp (samo Japonska)

www.euro.dell.com (samo Evropa)

www.dell.com/la (Latinska Amerika in karibske države)

www.dell.ca (Samo Kanada)

Do Dellove podpore lahko dostopate prek naslednjih spletnih strani in e-poštnih naslovov:

- Spletne strani Dellove podpore
support.dell.com

support.jp.dell.com (samo Japonska)

support.euro.dell.com (samo Evropa)

- E-poštni naslovi Dellove podpore
mobile_support@us.dell.com
support@us.dell.com
la-techsupport@dell.com (samo za Latinsko Ameriko in karibske države)
apsupport@dell.com (samo za azijske/pacifiške države)
- E-poštni naslovi za trženje in prodajo izdelkov Dell
apmarketing@dell.com (samo za azijske/pacifiške države)
sales_canada@dell.com (samo za Kanado)
- Protokol za anonimni prenos datotek (FTP)
ftp.dell.com
Prijavite se z uporabniškim imenom anonymous in za geslo uporabite svoj e-poštni naslov.

Storitev AutoTech

Dellova storitev za samodejno podporo (AutoTech) predvaja posnete odgovore na najbolj pogosto zastavljena vprašanja, ki jih postavljajo kupci Dellovih prenosnih in namiznih računalnikov.

Pri klicu storitve AutoTech uporabite številčnico na telefonu za izbiro teme, ki ustreza vašemu vprašanju. Za telefonsko številko za svojo regijo si oglejte «Vzpostavlanje stika z družbo Dell» na strani 75.

Storitev samodejnega obveščanja o stanju naročila

Stanje kateregakoli naročenega izdelka Dell lahko preverite z obiskom spletnega mesta **support.dell.com** ali tako, da pokličete storitev za samodejno obveščanje o stanju naročila. Posnetek bo od vas zahteval informacije, ki so potrebne za pripravo poročila o stanju vašega naročila. Za telefonsko številko za svojo regijo si oglejte «Vzpostavlanje stika z družbo Dell» na strani 75.

Težave z vašim naročilom

Če imate težave z naročilom, na primer manjkajoči deli, napačni deli ali napačen račun, obvestite Dellovo službo za pomoč uporabnikom. Pred klicem pripravite svoj račun ali dobavnico. Za telefonsko številko za svojo regijo si oglejte «Vzpostavljajte stika z družbo Dell» na strani 75.

Informacije o izdelku

Če želite informacije o dodatnih izdelkih Dell ali če želite naročiti katerega od izdelkov, obiščite Dellovo spletno stran **www.dell.com**. Za telefonsko številko za svojo regijo ali za pogovor s prodajnim specialistom si oglejte «Vzpostavljajte stika z družbo Dell» na strani 75.

Vrnitev izdelkov za garancijsko popravilo ali zamenjavo

Vse izdelke, ki jih želite vrniti za popravilo ali zamenjavo, pripravite na naslednji način:

- 1 Pokličite Dell, kjer vam bodo sporočili številko dovoljenja za vrnitev izdelka, ki jo morate jasno in vidno zapisati na zunanji del škatle.

Za telefonsko številko za svojo regijo si oglejte «Vzpostavljajte stika z družbo Dell» na strani 75.

- 2 Dodajte kopijo računa in pismo, v katerem ste obrazložili razlog za vračilo.
- 3 Dodajte kopijo kontrolnega seznama za diagnostiko (oglejte si «Kontrolni seznam za diagnostiko» na strani 74), na katerem so navedeni izvedeni preizkusi in morebitna sporočila o napakah, ki jih je ustvarila diagnostika Dell (oglejte si «Nasveti za odpravljanje težav» na strani 49).
- 4 Če izdelek vračate za zamenjavo, dodajte vso dodatno opremo, ki je bila priložena izdelku (napajalni kabli, mediji s programsko opremo, navodila in tako naprej).
- 5 Zapakirajte opremo, ki jo nameravate vrniti, v prvotno (ali enakovredno) embalažo.

Stroške pošiljanja morate kriti sami. Prav tako morate zavarovati katerikoli vrnjen izdelek in prevzeti tveganje izgube pri pošiljanju izdelka Dellu. Ne sprejemamo paketov, za katere je potrebno plačilo ob prevzemu (C.O.D.).

Vrnjeni izdelki, ki niso v skladu z zgoraj navedenimi zahtevami, bodo zavrjeni in vrnjeni pošiljatelju.

Pred klicem



OPOMBA: Pred klicem pripravite kodo za hitre storitve. Koda omogoča, da Dellov telefonski sistem za samodejno podporo učinkovito preusmeri vaš klic. Prav tako boste morda potrebovali servisno oznako (nahaja se na hrbtni ali spodnji strani računalnika).

Izpolnite kontrolni seznam za diagnostiko (oglejte si «Kontrolni seznam za diagnostiko» na strani 74). Če je možno, pred klicem vklopite računalnik in pokličite s telefona pri ali v bližini računalnika. Morda boste morali vpisati nekaj ukazov s tipkovnico, posredovati podrobne informacije med postopkom odpravljanja težav ali izvršiti druge korake za odpravljanje težav, ki so možni samo na samem računalniku. Pri roki morate imeti računalniško dokumentacijo.



PREVIDNO: Pred delom v notranjosti računalnika preberite in sledite varnostnim navodilom, ki so priložena računalniku.

Kontrolni seznam za diagnostiko

Ime:

Datum:

Naslov:

Telefonska številka:

Servisna oznaka (črtna koda na hrbtni ali spodnji strani računalnika):

Koda za hitre storitve:

Številka dovoljenja za vračilo izdelka (če jo je navedel Dellov tehnik za podporo):

Operacijski sistem in različica:

Naprave:

Razširitvene kartice:

Ali ste povezani v omrežje? Da Ne

Omrežje, različica in omrežna kartica:

Programska oprema in različice:

Če želite izvedeti vsebino datotek za zagon sistema, si oglejte dokumentacijo operacijskega sistema. Če je na računalnik priključen tiskalnik, natisnite vsako datoteko. V nasprotnem primeru si pred klicem Dellove podpore zapišite vsebino vsake datoteke.

Sporočilo o napaki, koda piska ali diagnostična koda:

Opis težave in postopek, ki ste ga izvedli za odpravljanje težave:

Vzpostavljanje stika z družbo Dell

Kupci v Združenih državah kličite 800-WWW-DELL (800-999-3355).



OPOMBA: Če nimate na voljo delujoče povezave z internetom, lahko kontaktne informacije najdete na prejeti fakturi, dobavnici, računu ali v katalogu izdelkov Dell.

Dell nudi različne možnosti za servis in podporo prek spleta in telefona. Storitve so odvisne od države in izdelka in niso na voljo za vsa območja. Vzpostavitev stika z družbo Dell za prodajo, tehnično podporo ali podporo uporabnikom:

- 1 Obiščite spletno stran **support.dell.com**.
- 2 Izberite svojo državo ali regijo s spustnega seznama **Choose A Country/Region** (Izberite državo/regijo) na dnu strani.
- 3 Kliknite **Contact Us** (Stik z nami) na levem delu strani.
- 4 Izberite ustrezno storitev ali povezavo do zelene podpore.
- 5 Izberite način za vzpostavitev stika z družbo Dell, ki vam ustreza.

Indeks

C

CD-ji
operacijski sistem, 67

D

Dell
stik, 75
DellConnect, 70
diagnostika
kode piskov, 32

E

Čarovnik za prenos datotek
in nastavitvev, 15
čarovniki
čarovnik za prenos datotek
in nastavitvev, 15

F

Factory Image Restore
(Obnovitev tovarniških
nastavitvev), 63

G

gonilniki, 55
identificiranje, 55
ponovna namestitvev, 56

H

Hardware Troubleshooter, 42

I

informacije o ergonomiji, 68
Internet povezava
možnosti, 13
o povezavi, 13
priprava za uporabo, 13

K

kode piskov, 32

L

lučka napajanja, 53
stanja, 49

N

napajanje
težave, 49

O

- Obnovitev sistema, 60
- odpravljanje težav
 - Hardware Troubleshooter, 42
 - obnovitev prejšnjega stanja, 60
 - spori, 42
 - sporočila o napakah, 34
- operacijski sistem
 - medij, 65
 - ponovna namestitvev, 67

P

- podpora
 - vzpostavljanje stika z družbo
 - Dell, 75
- pomnilnik
 - težave, 50
- prenos podatkov v nov računalnik, 15
- Program PC Restore, 62, 64
- programska oprema
 - spori, 42
 - težave, 52-53

R

- računalnik
 - kode piskov, 32
 - obnovitev prejšnjega stanja, 60
 - se ne odziva, 51
 - se zruši, 51, 53

S

- S.M.A.R.T, 42
- spori
 - nezdružljivosti programske in strojne opreme, 42
- spori IRQ, 42
- sporočila o napakah
 - kode piskov, 32
- strojna oprema
 - kode piskov, 32
 - spori, 42

T

- težave
 - kode piskov, 32
 - modri zaslon, 53
 - napajanje, 49
 - obnovitev prejšnjega stanja, 60
 - pomnilnik, 50
 - program se ne odziva, 52
 - program se preneha odzivati, 52
 - programska oprema, 52-53
 - računalnik se ne odziva, 51
 - računalnik se zruši, 51, 53
 - splošne, 51
 - spori, 42
 - stanja lučke napajanja, 49

tehnični podatki

- avdio, 23
 - fizični, 28
 - gonilniki, 22
 - krmilni elementi in svetila, 26
 - napajanje, 27
 - okolica, 28
 - pomnilnik, 22
 - priključki, 24
 - procesor, 21
 - računalniške informacije, 21
 - razširljivo vodilo, 23
 - video, 23
- telefonske številke, 75
- tiskalnik
- povezujem, 13
 - priprava za uporabo, 13

V

- vzpostavljanje stika z družbo
Dell, 75

W

Windows Vista

- Dell Factory Image Restore
(obnovitev tovarniških
nastavitev), 62
- obnovitev prejšnjega stanja, 60

Windows XP

- čarovnik za prenos datotek
in nastavitev, 15
- Hardware Troubleshooter, 42
- obnovitev sistema, 60
- ponovna namestitvev, 67
- povrnitev gonilnika naprave, 56
- program Dell PC Restore, 62

